

**Посібник з налаштування мережі**

# Зміст

## **Перш ніж змінювати настройки** **5**

---

<b>Конфігурація настройок мережі .....</b>	<b>5</b>
Підключення до безпроводної мережі .....	6
Підключення до проводової мережі .....	8
<b>Вибір способу підключення .....</b>	<b>9</b>

## **Настройки підключення до комп'ютера** **11**

---

<b>Налаштування підключення до безпроводної локальної мережі (Режим інфраструктури (Режим інфраструктури)) .....</b>	<b>11</b>
Налаштування підключення до безпроводної локальної мережі за допомогою кнопки автоматичного налаштування (WPS) .....	12
Налаштування підключення до безпроводної локальної мережі за допомогою PIN-коду (IP-адреса для принтера призначатиметься автоматично) .....	20
Налаштування параметрів безпроводної мережі вручну .....	27
<b>Налаштування підключення до безпроводної локальної мережі (Простий режим AP (Простий режим точки доступу)) .....</b>	<b>39</b>
Налаштування підключення до безпроводної локальної мережі в режимі Простий режим AP (Простий режим точки доступу) за допомогою кнопки автоматичного налаштування (WPS) .....	40
Налаштування підключення до безпроводної локальної мережі в режимі Простий режим AP (Простий режим точки доступу) вручну .....	48
Як відключити принтер в режимі Простий режим AP (Простий режим точки доступу) .....	54
<b>Налаштування параметрів проводової локальної мережі .....</b>	<b>55</b>
Задання IP-адреси принтера вручну .....	61

## **Підключення з мобільного пристрою 64**

Програма Epson iLabel для мобільних пристроїв .....64

Підключення до принтера з мобільного пристрою,  
наприклад, зі смартфона або планшета .....66

## **Підключення другого комп'ютера або мобільного пристрою 67**

Додавання комп'ютера .....67

Додавання мобільного пристрою, наприклад  
смартфона або планшета .....71

## **Перевірка та зміна налаштувань мережі принтера 72**

Як перевірити налаштування мережі, використовуючи  
лише принтер .....72

Перевірка налаштувань з комп'ютера .....74

Параметри налаштувань мережі, які можна подивитися чи змінити .....77

Запис налаштувань мережі до принтера .....88

## **Скидання налаштувань мережі 89**

## **Виправлення неполадок 91**

---

Виправлення неполадок, які стосуються налаштувань мережі принтера, зроблених з використанням диска DVD .....92

Виправлення неполадок, які стосуються налаштувань мережі принтера, зроблених з використанням програми Network Configuration Tool .....93

Виправлення неполадок, які стосуються підключення до безпроводної локальної мережі (Режим інфраструктури (Режим інфраструктури)) .....97

Виправлення неполадок, які стосуються підключення до безпроводної локальної мережі (Простий режим AP (Простий режим точки доступу)) ..... 100

Виправлення неполадок, які стосуються підключення до проводової локальної мережі ..... 104

Способи вирішення проблем, коли підключитися не вдається ..... 106

## **Торгові марки та запис 107**

---

Торгові марки .....107

Авторські права .....107

Запис .....107

Примітка .....108

# Перш ніж змінювати настройки

## Конфігурація настройок мережі

### **Важливо!**

Встановлюючи драйвер принтера або інше програмне забезпечення, не підключайте мережний кабель, кабель USB або будь-який інший кабель до принтера, поки не з'явиться підказка про підключення кабелю.

Цей принтер сумісний з наступними типами підключення до мережі. Виберіть тип підключення.

- Беспроводная ЛВС (Режим инфраструктуры) (Безпроводна локальна мережа (Режим інфраструктури))
- Беспроводная сеть (Простой режим AP) (Безпроводна локальна мережа (Простий режим точки доступу))
- Проводная ЛВС (Проводова локальна мережа)

Слід також мати на увазі, що підключення до проводової та безпроводної мережі, а також підключення через USB можна використовувати разом, одночасно і в будь-якій комбінації.

### **Важливо!**

Якщо декілька комп'ютерів і принтерів підключені між собою, пріоритет надаватиметься підключенню, через яке дані надходять раніше, незалежно від способів підключення, через мережу або USB. Якщо з'являється повідомлення про помилку, повторіть спробу друку.

### **Пам'ятка**

В цьому документі перелічені способи підключення комп'ютерів та принтерів між собою через мережу за умови використання операційної системи Windows. Якщо використовується операційна система Mac OS X, див. документ "Label Editor Lite for Macintosh User's Guide".

## Підключення до безпроводної мережі

Підтримуються два види підключення безпроводної мережі: з використанням точки доступу та без точки доступу. Виберіть тип підключення, який найкраще відповідає вашій мережі.

### ■ Якщо використовується точка доступу (Режим інфраструктури (Режим інфраструктури))

Режим інфраструктури (Режим інфраструктури) — це режим зв'язку, в якому підключення здійснюється через комерційну точку доступу, широкосмуговий маршрутизатор або інший подібний пристрій. Користувачі підключаються до мережі через точку доступу, що дозволяє налаштовувати комп'ютер та принтер окремо та в різних місцях.

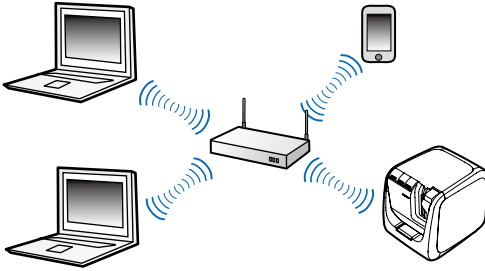

Існує два способи конфігурації: автоматичне налаштування за допомогою технології захищеного налаштування Wi-Fi (Wi-Fi Protected Setup, WPS) та налаштування конфігурації вручну.

### **Пам'ятка**

При використанні захищеного налаштування Wi-Fi (WPS) може застосовуватись спосіб налаштування безпроводної локальної мережі, спосіб налаштування за допомогою кнопки WPS і спосіб налаштування за допомогою PIN-коду. Ці способи сертифіковані Wi-Fi Alliance — спеціальною організацією, яка займається питаннями розвитку технологій безпроводних локальних мереж.

Коли принтер в режимі Режим інфраструктури (Режим інфраструктури) і підключений до безпроводної локальної мережі, горить індикатор (↑).

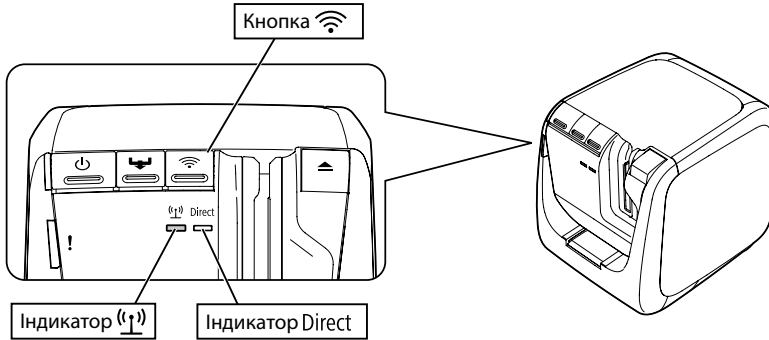

## ■ Якщо точка доступу не використовується (Простий режим AP (Простий режим точки доступу))

В цьому режимі комп'ютер, смартфон або інший пристрій обмінюється даними через безпроводне підключення безпосередньо з принтером, не використовуючи точку доступу.

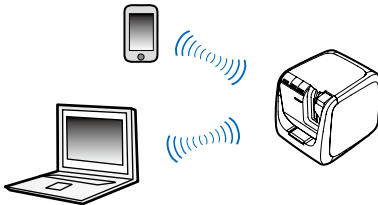

Щоб використовувати цей режим підключення, необхідно, щоб виконувалися наступні умови.

- Комп'ютер або мобільний принтер, який потрібно підключити до принтера, налаштований на підключення до безпроводної локальної мережі, а функція безпроводної мережі увімкнута.
- Комп'ютер не підключений до безпроводної мережі.
- На комп'ютері налаштовано автоматичне присвоєння IP-адреси.

Коли принтер налаштовано на режим "Простий режим AP" (Простий режим точки доступу)), горить індикатор Direct.

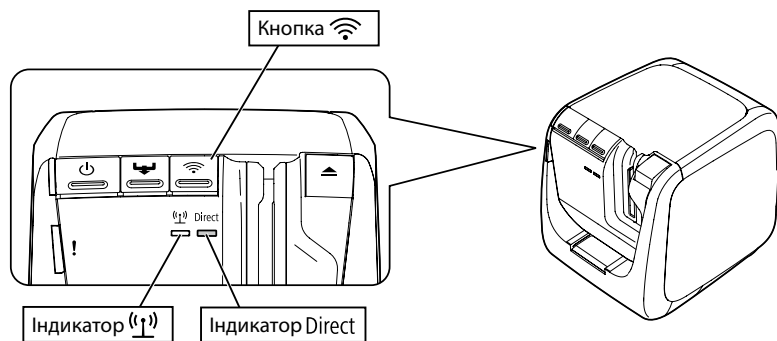

### ! Важливо!

- В режимі Простий режим AP (Простий режим точки доступу) можна одночасно підключити до чотирьох пристроїв. Після підключення чотирьох пристроїв підключення додаткових пристроїв неможливе.
- При пристроїв, вже підключених до принтера, буде неможливо встановити інше підключення, окрім підключення до Інтернету та існуючого підключення до принтера. Підключення до Інтернету буде відключено, коли пристрій працюватиме в такій конфігурації.
- Для режиму безпеки буде встановлено значення WPA2-PSK (AES), яке неможливо буде змінити.

## Підключення до проводової мережі

Цей спосіб дозволяє користувачам підключатися до принтера через концентратор, маршрутизатор або інший подібний пристрій за допомогою мережного кабелю.

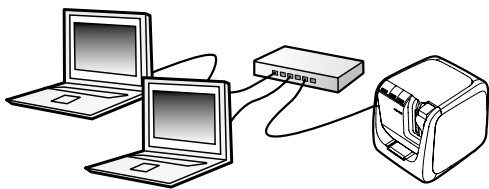



## Вибір способу підключення

Виберіть тип підключення, який найкраще відповідає вашій мережі. Якщо ви не впевнені, який спосіб підключення краще використати в тій чи іншій ситуації, скористайтеся наступною схемою, в якій пояснюється вибір різних варіантів.

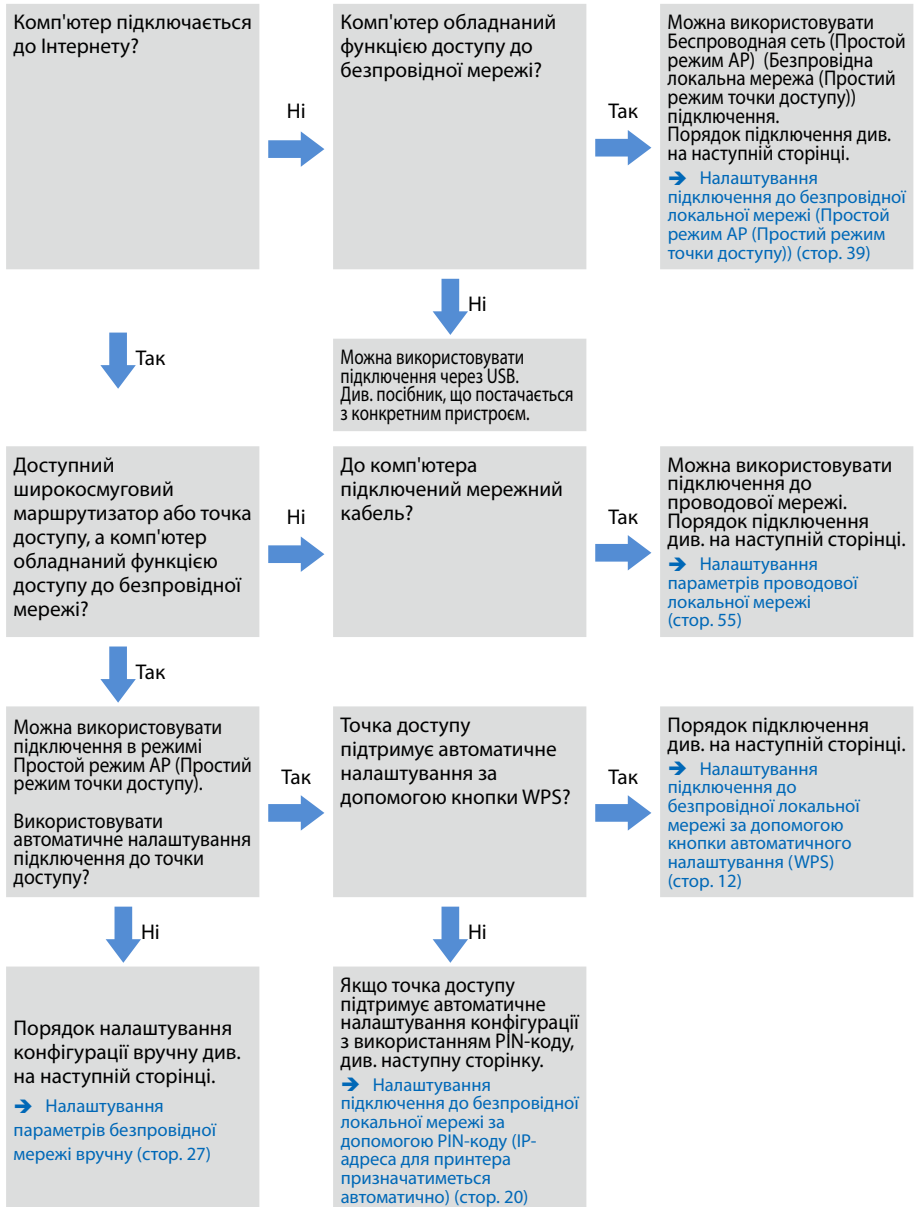

Щоб підключити до принтера не комп'ютер, а інший пристрій, див. порядок дій, описаний в розділі [Підключення з мобільного пристрою \(стор. 64\)](#).

### **Важливо!**

Деяка або вся інформація, наведена далі, необхідна для налаштування параметрів безпроводної мережі вручну або для призначення для принтера фіксованої IP-адреси. Заздалегідь порадьтеся з адміністратором вашої мережі. Якщо підготуватися заздалегідь, підключення до мережі не викликатиме проблем.

Інформація, необхідна для присвоєння фіксованої IP-адреси

- IP-адреса, задана для цього принтера
- Маска підмережі
- Стандартний шлюз

Інформація, необхідна для налаштування параметрів безпроводної мережі вручну

- Ідентифікатор SSID точки доступу
- Спосіб автентифікації в безпроводній мережі, встановлений для точки доступу
- Спосіб шифрування в безпроводній мережі, встановлений для точки доступу
- Заздалегідь отриманий спільний ключ, встановлений для точки доступу
- Ключ WEP, встановлений для точки доступу

# Налаштування підключення до комп'ютера

Для налаштування параметрів підключення принтера до комп'ютера скористайтеся диском DVD, що постачається з принтером. Щоб встановити драйвер принтера і налаштувати настройки мережі, вставте диск DVD в дисковод комп'ютера і виконайте вказівки, що виводитимуться на екран. Підключити принтер до комп'ютера можна у три способи, які описані далі. Виберіть тип підключення, який найкраще відповідає вашій мережі.

## **Важливо!**

Встановлюючи драйвер принтера або інше програмне забезпечення, не підключайте мережний кабель, кабель USB або будь-який інший кабель до принтера, поки не з'явиться підказка про підключення кабелю.

## **Пам'ятка**

Налаштування мережі можна перевірити та змінити пізніше. Детальніше див. на вказаній сторінці.

→ [Перевірка та зміна налаштувань мережі принтера \(стор. 72\)](#)

## Налаштування підключення до безпроводної локальної мережі (Режим інфраструктури (Режим інфраструктури))

Тут описується спосіб налаштування підключення до безпроводної локальної мережі в режимі Режим інфраструктури (Режим інфраструктури). Для налаштування параметрів виберіть один з наступних способів.

- [Налаштування підключення до безпроводної локальної мережі за допомогою кнопки автоматичного налаштування \(WPS\) \(стор. 12\)](#)
- [Налаштування підключення до безпроводної локальної мережі за допомогою PIN-коду \(IP-адреса для принтера призначатиметься автоматично\) \(стор. 20\)](#)
- [Див. пам'ятку в розділі Налаштування підключення до безпроводної локальної мережі за допомогою кнопки автоматичного налаштування \(WPS\) \(стор. 12\)](#)
- [Налаштування параметрів безпроводної мережі вручну \(стор. 27\)](#)

## **Важливо!**

Для налаштування параметрів безпроводної локальної мережі необхідно, щоб комп'ютер був підключений до безпроводного мережного пристрою, наприклад, до точки доступу або маршрутизатора.

## Налаштування підключення до безпроводної локальної мережі за допомогою кнопки автоматичного налаштування (WPS)

Цей спосіб налаштування можна вибрати, якщо використовується точка доступу з підтримкою функції автоматичного налаштування WPS, а інші безпроводні пристрої (телефони) налаштовані за допомогою кнопки WPS. Натисніть кнопку WPS на задній панелі принтера і кнопку WPS на точці доступу. Почнеється обмін даними між принтером та точкою доступу і необхідні настройки мережі будуть налаштовані автоматично. Щоб можна було використовувати такий спосіб налаштування, інші безпроводні пристрої (телефони) потрібно налаштувати теж за допомогою кнопки WPS.

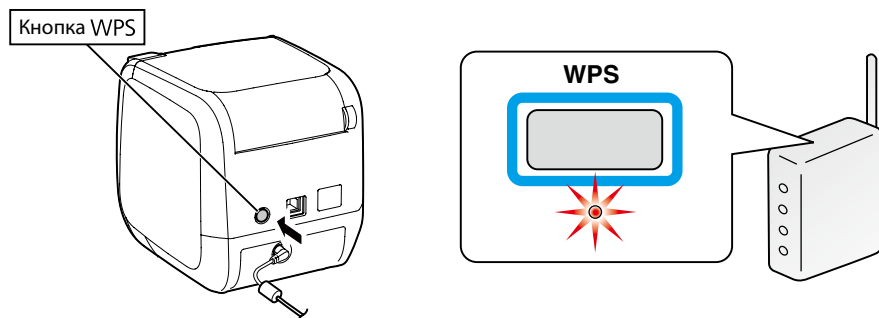

### Пам'ятка

При налаштуванні параметрів безпроводної локальної мережі розташуйте комп'ютер, принтер та точку доступу в одному місці, щоб було зручніше переходити від одного пристрою до іншого в процесі налаштування кожного з них.

**1.**

Вставте диск DVD, що постачається з принтером, у пристрій читання дисків DVD на підключеному комп'ютері. Продовжіть налаштування, виконуючи вказівки, що відобразяться на екрані.

2.

Натисніть кнопку [Установить приложение и драйвер] (Встановити програму та драйвер).

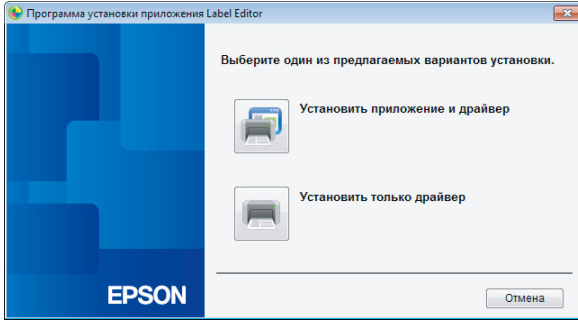

3.

Ознайомтесь із змістом документа Лицензионное соглашение (Ліцензійна угода) і натисніть кнопку [Принимаю] (Приймаю), щоб підтвердити, що ви прочитали умови та положення ліцензійної угоди і погоджуєтесь з ними. Далі виконуйте вказівки, що відобразатимуться на екрані, щоб продовжити процес встановлення.

4.

Программа Label Editor вже вибрана.  
При потребі встановіть програму Network Configuration Tool.

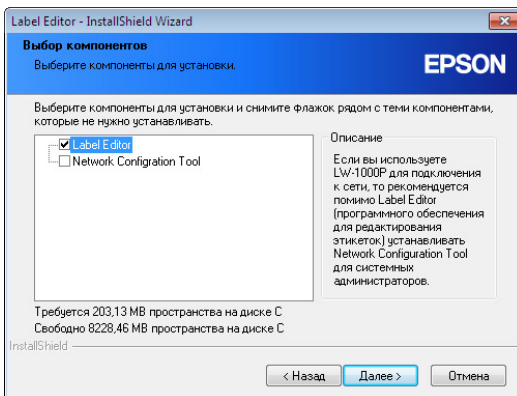

5.

Виберіть модель принтера, що використовуватиметься.

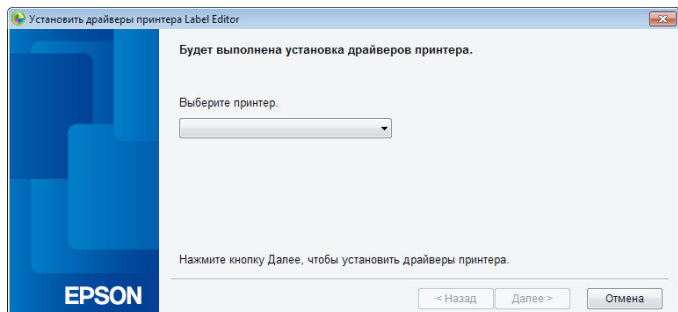

6.

Виберіть пункт [Подключение к беспроводной ЛВС, проводной ЛВС] (Підключення до безпроводної або проводової мережі).

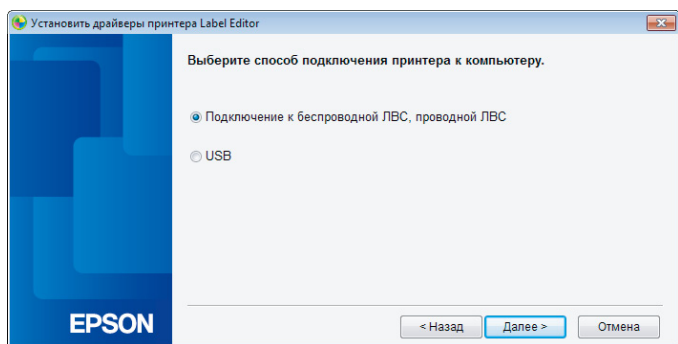

## 7.

Виберіть пункт [Установіть настройки ЛВС] (Налаштувати настройки локальної мережі).

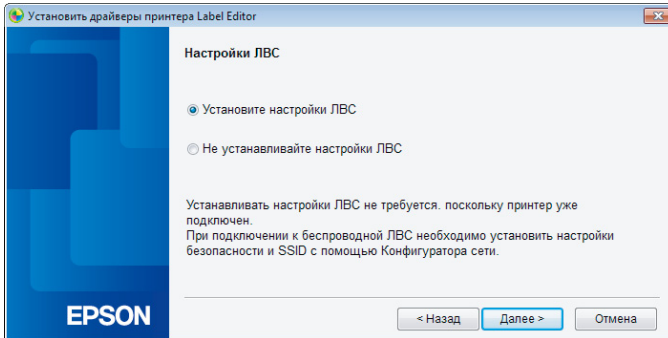

### **Пам'ятка**

Якщо настройки мережі для принтера вже встановлені (при попередньому підключенні до комп'ютера чи подібних операціях), виберіть пункт [Не устанавливайте настройки ЛВС] (Не налаштовувати настройки локальної мережі).

## 8.

Виберіть пункт [Получить IP-адрес автоматически] (Отримати IP-адресу автоматично).

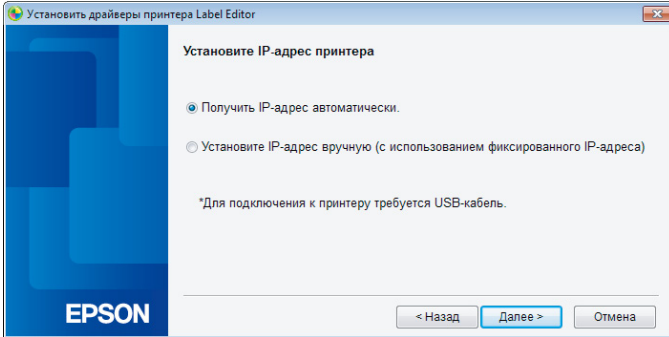

### Пам'ятка

Щоб встановити IP-адресу для принтера вручну, див. вказівки на наступній сторінці.

→ Див. пам'ятку в розділі Налаштування підключення до безпроводної локальної мережі за допомогою PIN-коду (IP-адреса для принтера призначатиметься автоматично) (стор. 20)

## 9.

Виберіть пункт [Беспроводная ЛВС] (Безпроводна локальна мережа).

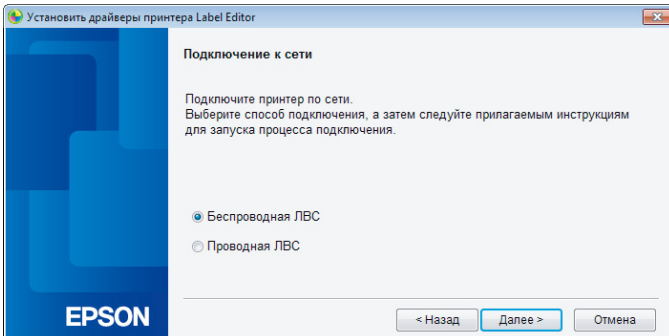





## 10.

Не підключаючи мережний кабель та кабель USB, увімкніть живлення принтера.

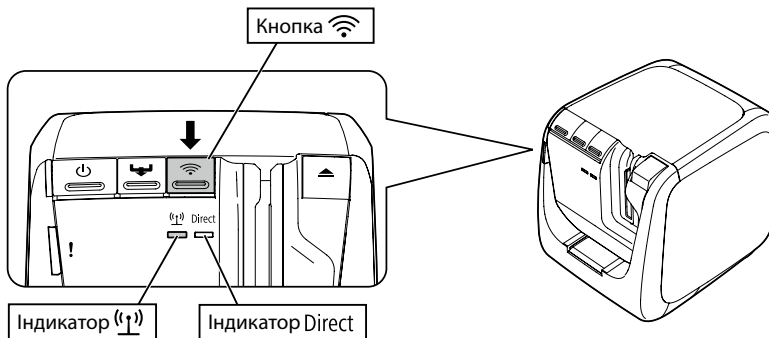
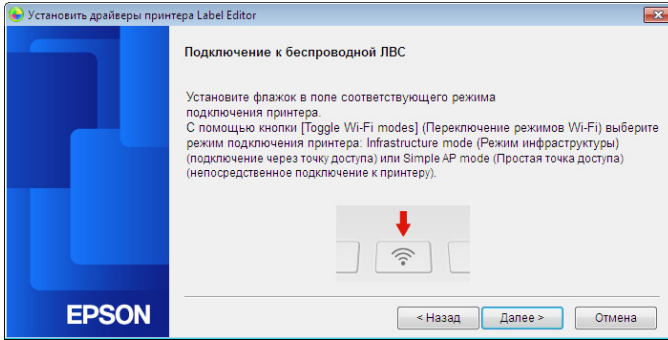
Натисніть кнопку  декілька разів, прокручуючи список режимів підключення принтера, і виберіть режим Режим інфраструктури (Режим інфраструктури).



### Пам'ятка

Щоб перевести принтер в режим Режим інфраструктури (Режим інфраструктури), натисніть кнопку . При цьому почне мигати індикатор .

Щоб взнати режим підключення принтера, можна також надрукувати на принтері сторінку стану мережі. Детальніше див. на наступній сторінці.

➔ Як перевірити настройки мережі, використовуючи лише принтер (стор. 72)

## 11.

Продовжіть процес налаштування настройок мережі, виконуючи вказівки, що відображатимуться на екрані.

Коли на екрані відобразиться вказівка натиснути кнопку [WPS] точки доступу, перевірте, чи увімкнено живлення принтера і натисніть кнопку [WPS]. Індикатор (L) на принтері почне мигати, що означатиме початок процедури автоматичного налаштування. Коли налаштування буде завершено, індикатор (L) почне горіти постійно.

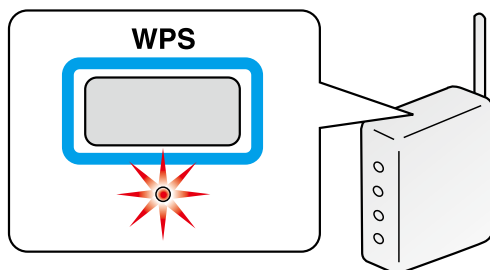

## 12.

Встановіть прапорець [Зарегистрировать в брандмауэре Windows] (Зареєструвати в брандмауєрі Windows) і перейдіть до наступного вікна.

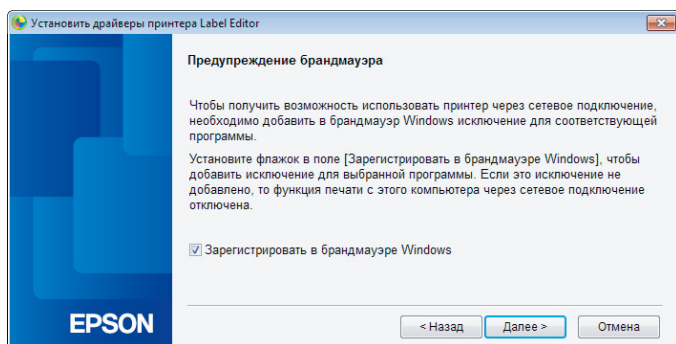

## 13.

Програма встановлення виконає пошук і відобразить список принтерів, підключених до мережі. Виберіть принтер, що використовуватиметься.

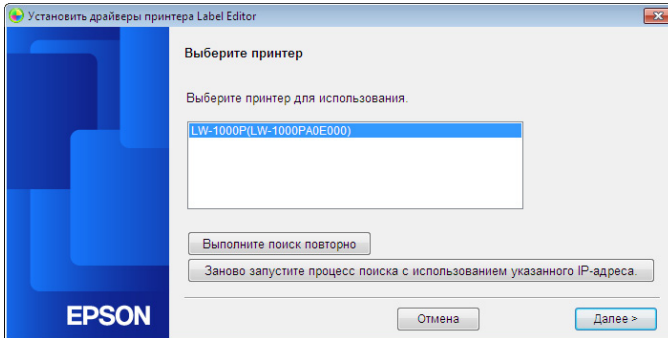

### Пам'ятка

- Принтер відобразиться після завершення встановлення налаштувань мережі. Якщо принтер не відображається, виконайте наступні дії.  
Якщо IP-адресу було присвоєно вручну:  
натисніть кнопку [Заново запустите процесс поиска с использованием указанного IP-адреса] (Повторити пошук за вказаною IP-адресою) і введіть IP-адресу у відповідне вікно, яке відкриється після натискання кнопки.  
Якщо IP-адресу було отримано автоматично:  
натисніть кнопку [Выполните поиск повторно] (Повторити пошук).  
Якщо після виконання цих дій принтер усе ще не відображається, це означає, що налаштування мережі принтера було налаштовано не до кінця. Спробуйте почати все з початку.
- Пошук за допомогою кнопки [Выполните поиск повторно] (Повторити пошук) виконується лише в тому ж самому сегменті мережі. Щоб підключитися до принтера в сегменті мережі за межами діапазону конкретного маршрутизатора, взяйте IP-адресу принтера, до якого необхідно підключитися, і спробуйте повторити пошук за допомогою кнопки [Заново запустите процесс поиска с использованием указанного IP-адреса] (Повторити пошук за вказаною IP-адресою).

Якщо виконувати вказівки, що виводяться на екран, і продовжити налаштування параметрів мережі, почнеться встановлення драйвера мережного принтера. Коли

встановлення завершиться, процес налаштування параметрів буде закінчено.

Щоб переконатися в тому, що принтер працює належним чином, надрукуйте тестову сторінку з програми Label Editor. Детальніше див. посібник користувача програми Label Editor.

## Налаштування підключення до безпроводної локальної мережі за допомогою PIN-коду (IP-адреса для принтера призначатиметься автоматично)

Цей спосіб налаштування можна вибрати, якщо використовується точка доступу з підтримкою введення PIN-коду для автоматичного налаштування параметрів. Тут описані дії в ситуації, коли IP-адреса для принтера призначається автоматично. Після налаштування параметрів мережі для принтера та точки доступу встановіть драйвер принтера та інше необхідне програмне забезпечення, якщо це потрібно, з диска DVD, що постачається разом з принтером.

### Пам'ятка

- PIN-код, виданий точкою доступу, не можна зареєструвати і встановити для принтера.
- Детальніше про порядок реєстрації PIN-коду на точці доступу див. в посібнику користувача точки доступу.
- При налаштуванні параметрів безпроводної локальної мережі розташуйте комп'ютер, принтер та точку доступу в одному місці, щоб було зручніше переходити від одного пристрою до іншого в процесі налаштування кожного з них.
- Щоб встановити IP-адресу принтера вручну, налаштуйте параметри мережі на принтері згідно з вказівками, наведеними в розділі [Налаштування параметрів безпроводної мережі вручну \(стор. 27\)](#), а потім виконайте наступні дії, починаючи з етапу 1, щоб задати IP-адресу.

### Важливо!

Якщо планується автоматичне налаштування параметрів за допомогою PIN-коду, скористайтеся встановленим картриджем із стрічкою й надрукуйте PIN-код на принтері.

1.

Встановіть в принтер картридж ленти (картридж із стрічкою) та увімкніть живлення.

2.

Натисніть і утримуйте кнопку WPS, розташовану на задній панелі принтера, протягом щонайменше 3 секунд. Почне мигати індикатор (🔴), а принтер надрукує [PIN-код].

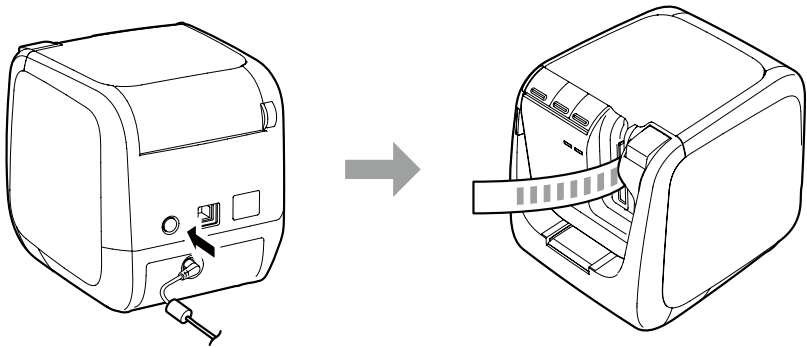

**! Важливо!**

PIN-код можна надрукувати на принтері лише в режимі Режим інфраструктури (Режим інфраструктури). Якщо надрукувати PIN-код не вдається, натискайте кнопку



, прокручуючи режими підключення принтера, щоб вибрати режим Режим інфраструктури (Режим інфраструктури). Принтер знаходиться в режимі Режим інфраструктури (Режим інфраструктури), коли мигає індикатор (🔴). Крім того, щоб перевірити це, можна також надрукувати на принтері сторінку стану мережі. Детальніше про те, як надрукувати на принтері сторінку стану мережі, див. на наступній сторінці.

➔ Як перевірити настрійки мережі, використовуючи лише принтер (стор. 72)

3.

Зареєструйте цей PIN-код на точці доступу, поки мигає індикатор (L1). Індикатор (L1) почне горіти постійно, коли налаштування параметрів буде завершено і принтер підключиться до точки доступу.

**! Важливо!**

Якщо індикатор (L1) не горить, це означає, що параметри мережі не налаштовано належним чином. Поверніться на етап 2 і повторіть спробу налаштувати параметри мережі.

4.

Вставте диск DVD, що постачається з принтером, у пристрій читання дисків DVD на підключеному комп'ютері. Продовжіть налаштування, виконуючи вказівки, що відображатимуться на екрані.

5.

Натисніть кнопку [Установить приложение и драйвер] (Встановити програму та драйвер).

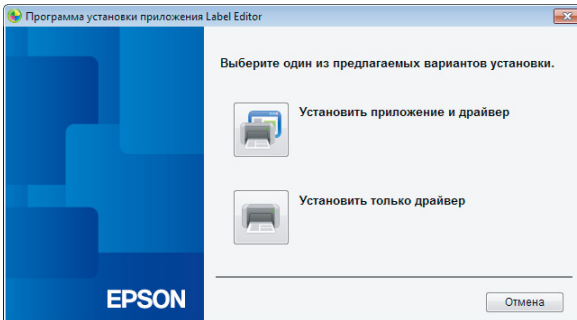

6.

Ознайомтесь із змістом документа Лицензионное соглашение (Ліцензійна угода) і натисніть кнопку [Принимаю] (Приймаю), щоб підтвердити, що ви прочитали умови та положення ліцензійної угоди і погоджуєтесь з

ними. Далі виконуйте вказівки, що відобразяться на екрані, щоб продовжити процес встановлення.

## 7.

Програма Label Editor вже вибрана.

При потребі встановіть програму Network Configuration Tool.

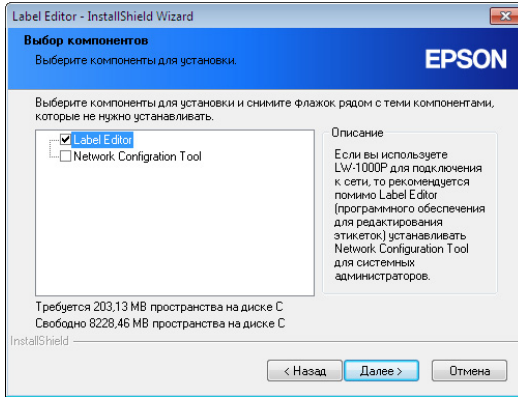

## 8.

Виберіть модель принтера, що використовуватиметься.

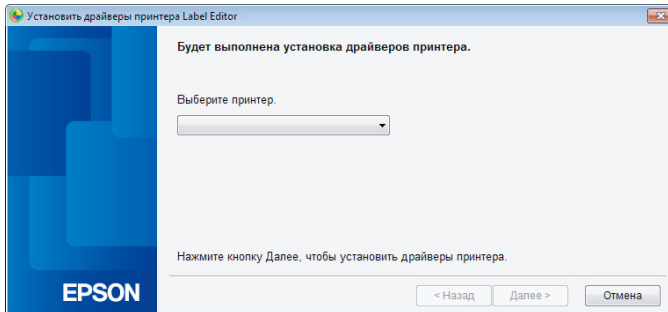

9.

Виберіть пункт [Подключение к беспроводной ЛВС, проводной ЛВС] (Підключення до безпроводної або проводової мережі).

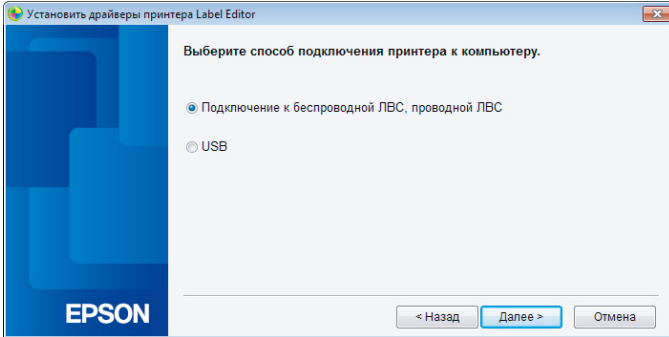

10.

Виберіть пункт [Не устанавливайте настройки ЛВС] (Не налаштовувати настройки локальної мережі).

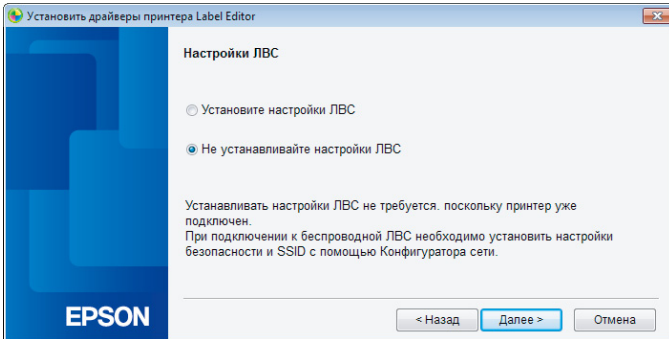



# 11.

Встановіть прапорець [Зарегистрировать в брандмауэре Windows] (Зареєструвати в брандмауєрі Windows) і перейдіть до наступного вікна.

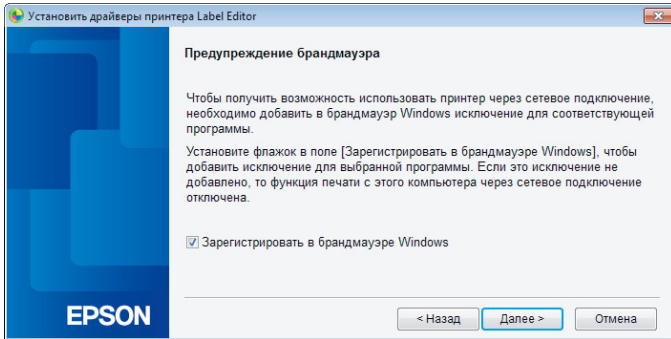

## 12.

Принтер, налаштований для використання PIN-коду, відобразиться на екрані. Щоб продовжити, виберіть цей принтер.

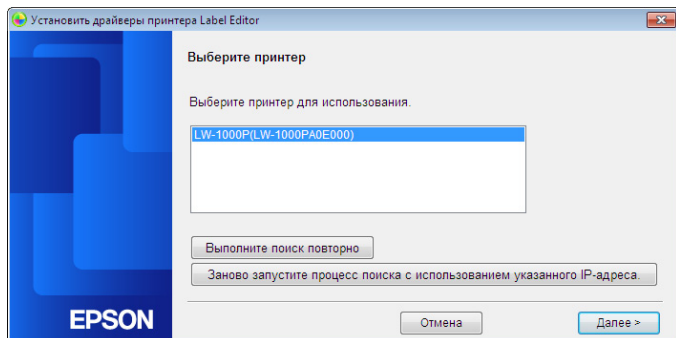

### Пам'ятка

- Принтер відобразиться після завершення встановлення налаштувань мережі. Якщо принтер не відображається, натисніть кнопку [Выполните поиск повторно] (Повторити пошук), щоб повторити пошук принтера. Якщо після виконання цих дій принтер усе ще не відображається, це означає, що налаштування мережі принтера було налаштовано не до кінця. Спробуйте почати все з початку.
- Пошук за допомогою кнопки [Выполните поиск повторно] (Повторити пошук) виконується лише в тому ж самому сегменті мережі. Щоб підключитися до принтера в сегменті мережі за межами діапазону конкретного маршрутизатора, визнайте IP-адресу принтера, до якого необхідно підключитися, і спробуйте повторити пошук за допомогою кнопки [Заново запустите процесс поиска с использованием указанного IP-адреса] (Повторити пошук за вказаною IP-адресою).

Якщо виконувати вказівки, що виводяться на екран, і продовжити налаштування параметрів мережі, почнеться встановлення драйвера мережного принтера. Коли встановлення завершиться, процес налаштування параметрів буде закінчено.

Щоб переконатися в тому, що принтер працює належним чином, надрукуйте тестову сторінку з програми Label Editor. Детальніше див. посібник користувача програми Label Editor.

## Налаштування параметрів безпроводної мережі вручну

Це такий спосіб налаштування параметрів, коли вся інформація, необхідна для налаштування підключення до безпроводної мережі, вводиться вручну.

Встановіть програму Network Configuration Tool з диска DVD, що постачається разом з принтером. Потім підключіть принтер до комп'ютера за допомогою кабелю USB, налаштуйте необхідні параметри мережі та встановіть драйвер мережного принтера з диска DVD, що постачається разом з принтером.



### **Важливо!**

Деяка або вся інформація, наведена далі, необхідна для налаштування параметрів безпроводної мережі вручну. Заздалегідь порадьтеся з адміністратором вашої мережі.

Інформація, необхідна для присвоєння фіксованої IP-адреси

- IP-адреса, задана для цього принтера
- Маска підмережі (Маска підмережі)
- Шлюз по умовчанию (Стандартний шлюз)

Інформація, необхідна для налаштування параметрів безпроводної мережі вручну

- Ідентифікатор SSID точки доступу
- Спосіб автентифікації в безпроводній мережі, встановлений для точки доступу
- Спосіб шифрування в безпроводній мережі, встановлений для точки доступу
- Заздалегідь отриманий спільний ключ, встановлений для точки доступу
- Ключ WEP, встановлений для точки доступу

## **1.**

Вставте диск DVD, що постачається з принтером, у пристрій читання дисків DVD на підключеному комп'ютері. Продовжіть налаштування, виконуючи вказівки, що відображатимуться на екрані.

## 2.

Натисніть кнопку [Установить приложение и драйвер] (Встановити програму та драйвер).

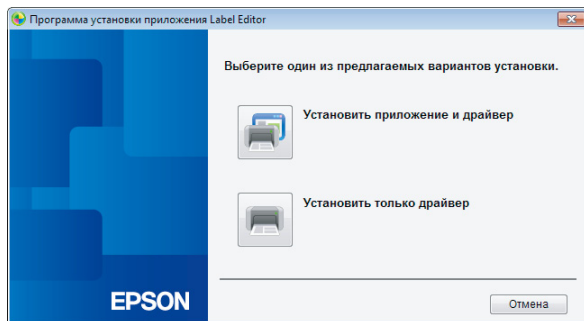

## 3.

Ознакомьтесь із змістом документа Лицензионное соглашение (Ліцензійна угода) і натисніть кнопку [Принимаю] (Приймаю), щоб підтвердити, що ви прочитали умови та положення ліцензійної угоди і погоджуєтесь з ними. Далі виконуйте вказівки, що відобразяться на екрані, щоб продовжити процес встановлення.

## 4.

Програми Label Editor та Network Configuration Tool вже вибрані.

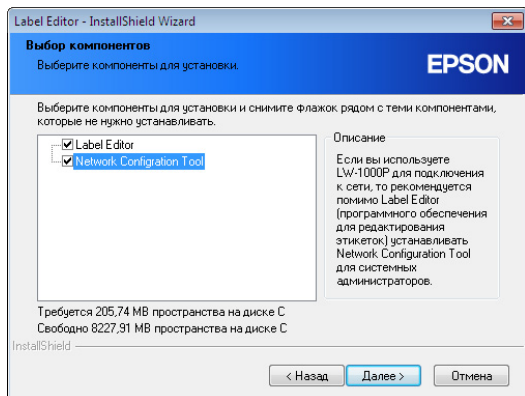

5.

Виберіть модель принтера, що використовуватиметься.

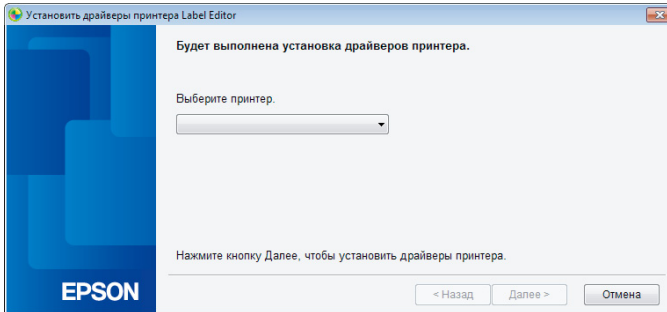

6.

Виберіть пункт [USB] (USB).

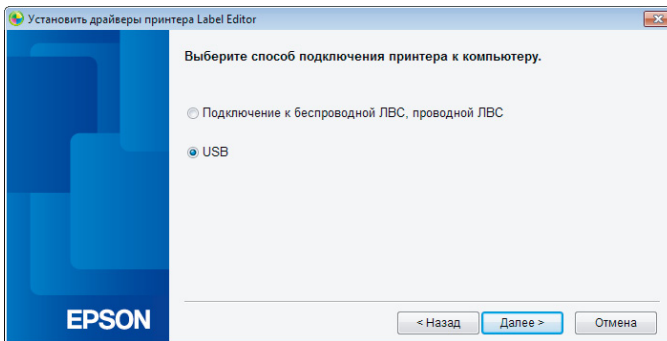

### Пам'ятка

Перш ніж використовувати програму Network Configuration Tool, необхідно встановити драйвер принтера USB. Виберіть пункт [USB] (USB) і встановіть драйвер принтера USB.

## 7.

Встановіть драйвер для принтера USB, виконуючи вказівки, що відображатимуться на екрані.



### Пам'ятка

Дотримуючись вказівок, що відображатимуться на екрані, підключіть принтер до комп'ютера за допомогою кабелю USB.

## 8.

Встановивши драйвер принтера USB, закрийте програму встановлення.

## 9.

Запустіть програму Network Configuration Tool.

Виберіть [Пуск] (Пуск) — [Все программы] (Всі програми) (або [Программы] (Програми)) — [EPSON] — [PrinterConfigTool] — [Network Config Tool].

**10.**

Виберіть принтер.

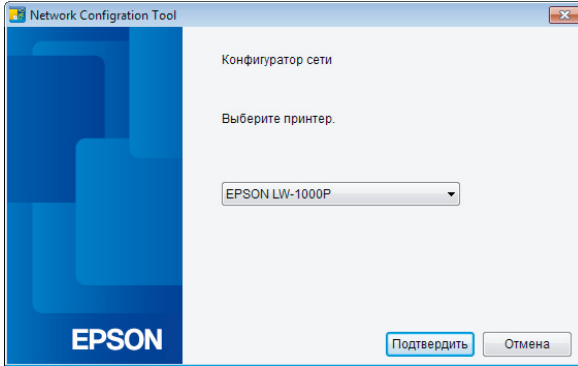
**Пам'ятка**

Якщо принтер не відображається на комп'ютері, можливо, драйвер USB принтера не був встановлений належним чином. Спробуйте повторити встановлення принтера USB, починаючи з початку процедури встановлення.

# 11.

Відобразиться меню інструмента конфігурації.

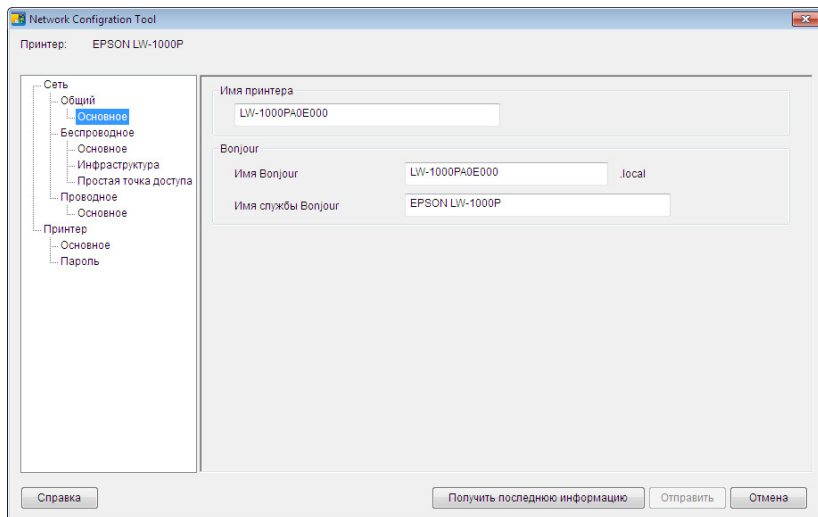

## Пам'ятка

Детальніше про застосування програми Network Configuration Tool див. на наступній сторінці.

→ [Перевірка та зміна настройок мережі принтера \(стор. 72\)](#)



## 12.

В ієрархічному списку ліворуч виберіть [Сеть] (Мережа) — [Беспроводное] (Безпроводна) — [Основное] (Основні), а потім виберіть варіант [Инфраструктура] (Інфраструктура) в списку [Режим связи] (Режим зв'язку), який відобразиться праворуч.

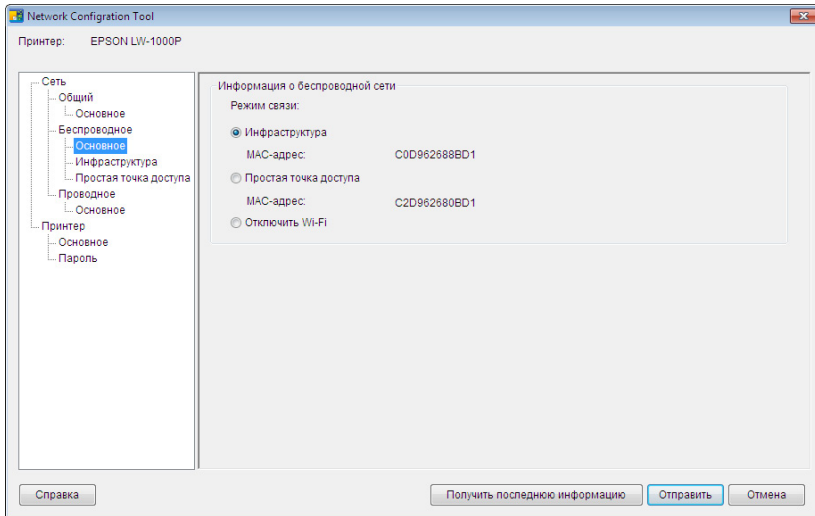

### ! Важно!

Виконуючи описані в цьому посібнику процедури, не натискайте кнопку [Отправить] (Надіслати), поки на екрані не з'явиться запрошення натиснути цю кнопку.

Спочатку налаштуйте всі необхідні параметри і тільки після цього натискайте кнопку [Отправить] (Надіслати), щоб записати задані параметри до принтера.

# 13.

Введіть заздалегідь підготовлені дані настройок мережі.

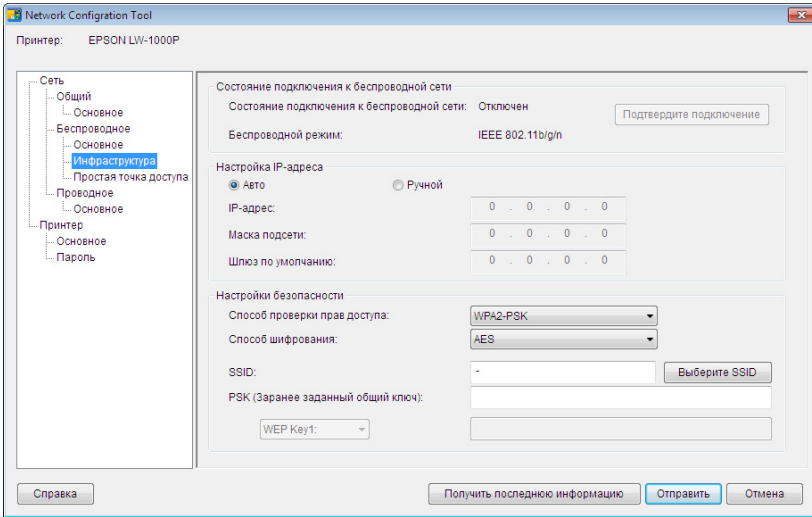

## Пам'ятка

- Перевірте, чи всі необхідні настройки введені правильно.
- Натисніть кнопку [Выберите SSID] (Виберіть SSID), щоб вивести ідентифікатори SSID безпроводних локальних мереж, знайдених принтером. Потім можна буде вибрати потрібний ідентифікатор SSID, якщо він відобразиться в списку.

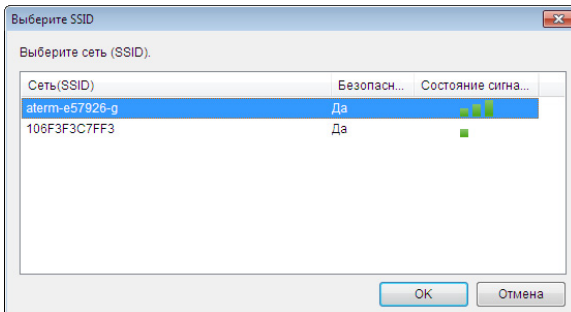

## 14.

Після введення та перевірки правильності введених даних натисніть кнопку [Отправить] (Надіслати).

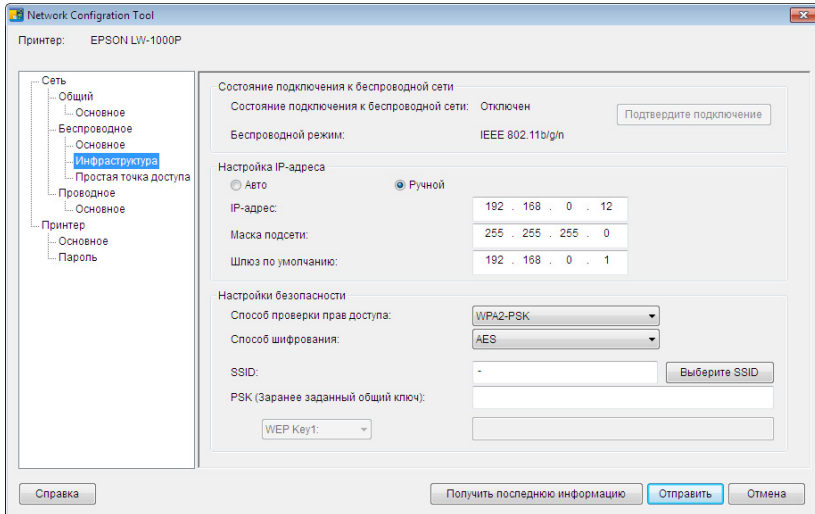

### ! Важливо!

Якщо після натискання кнопки [Отправить] (Надіслати) з'явиться повідомлення про помилку, дійте згідно з наступними вказівками.

Якщо відображається повідомлення про помилку зв'язку: перевірте стан живлення принтера та підключення кабелю USB. Переконайтесь, що живлення увімкнено, а кабель підключено, і натисніть кнопку [Отправить] (Надіслати) знову.

Якщо відображається повідомлення про помилку налаштувань: можливо, одне або декілька з введених значень параметрів неприпустимі або неправильні. Ще раз ретельно перевірте всю введену інформацію і виправте знайдені помилки.

Якщо в програмі Network Configuration Tool було встановлено пароль адміністратора, після натискання кнопки [Отправить] (Надіслати) на екран буде виведено вікно із запрошенням ввести пароль. Якщо не ввести в цьому вікні правильний пароль, налаштувати параметри мережі буде неможливо.

→ [Змінити пароль на редагування налаштувань \(стор. 87\)](#)

15.

Натисніть кнопку [Получить последнюю информацию] (Отримати останню інформацію), щоб завантажити записані настройки принтера, і перевірте, чи все було введено правильно.

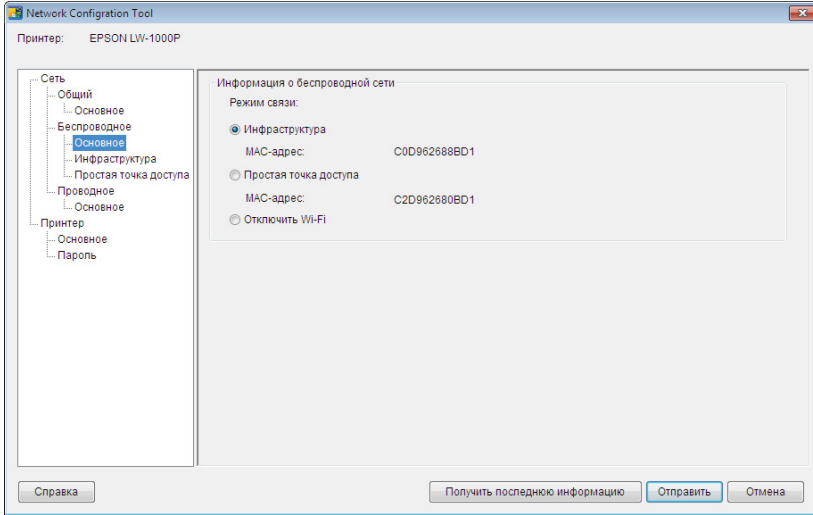

16.

Натисніть кнопку [Отмена] (Скасувати), щоб вийти з програми Network Configuration Tool.

Відключіть кабель USB від принтера та комп'ютера.

17.

Знову запустіть програму встановлення з диска DVD.

Двічі клацніть файл Setup.exe на диску DVD в Провіднику.

## 18.

Виконайте вказівки, що відобразяться на екрані, поки не відкриється наступне вікно.

Коли це вікно відкриється, виберіть пункт [Подключение к беспроводной ЛВС, проводной ЛВС] (Підключення до безпроводної або проводової мережі).

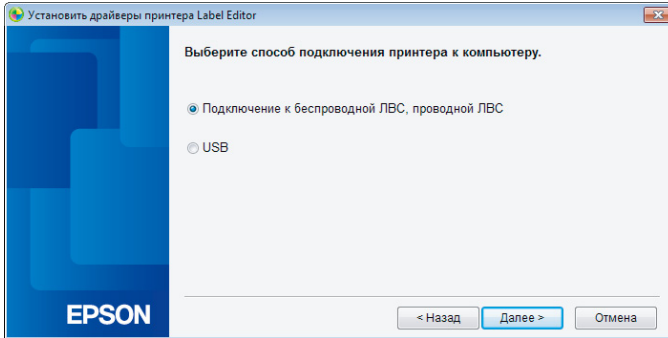

## 19.

Виберіть пункт [Не устанавливайте настройки ЛВС] (Не налаштовувати настрій локальної мережі).

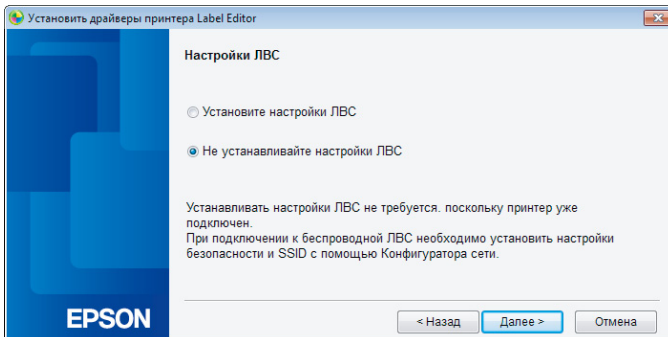

## 20.

Виберіть принтер, що використовуватиметься.

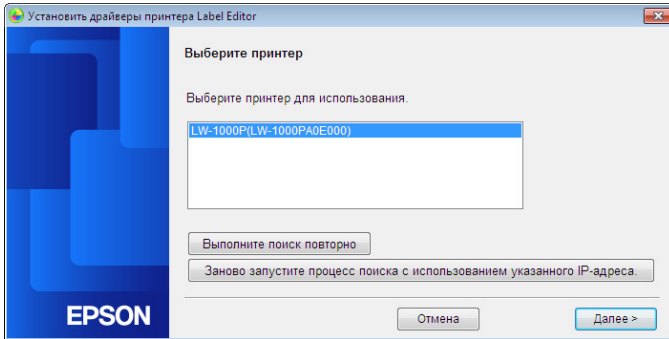

### Пам'ятка

- Принтер відобразиться після завершення встановлення налаштувань мережі.  
Якщо принтер налаштовано на автоматичне отримання IP-адреси:  
якщо принтер не відображається, натисніть кнопку [Выполните поиск повторно] (Повторити пошук), щоб повторити пошук принтера.  
Якщо принтер налаштовано на використання фіксованої IP-адреси:  
натисніть кнопку [Заново запустите процесс поиска с использованием указанного IP-адреса] (Повторити пошук за вказаною IP-адресою) і введіть потрібну IP-адресу.  
Якщо після виконання цих дій принтер усе ще не відображається, це означає, що налаштування мережі принтера було налаштовано не належним чином.  
Спробуйте повторити дії починаючи з етапу 9.
- Пошук за допомогою кнопки [Выполните поиск повторно] (Повторити пошук) виконується лише в тому ж самому сегменті мережі. Щоб підключитися до принтера в сегменті мережі за межами діапазону конкретного маршрутизатора, взяйте IP-адресу принтера, до якого необхідно підключитися, і спробуйте повторити пошук за допомогою кнопки [Заново запустите процесс поиска с использованием указанного IP-адреса] (Повторити пошук за вказаною IP-адресою).

Якщо виконувати вказівки, що виводяться на екран, і продовжити налаштування параметрів мережі, почнеться встановлення драйвера мережного принтера. Коли встановлення завершиться, процес налаштування параметрів буде закінчено.

Щоб переконатися в тому, що принтер працює належним чином, надрукуйте тестову сторінку з програми Label Editor. Детальніше див. посібник користувача програми Label Editor.

## Налаштування підключення до безпроводної локальної мережі (Простий режим AP (Простий режим точки доступу))

Тут описується спосіб налаштування підключення до безпроводної локальної мережі в режимі Простий режим AP (Простий режим точки доступу). Щоб використовувати цей режим підключення, необхідно, щоб виконувалися наступні умови.

- Комп'ютер або мобільний телефон, який потрібно підключити до принтера, налаштований на підключення до безпроводної локальної мережі, а функція безпроводної мережі увімкнута.
- Комп'ютер не підключений до безпроводної мережі.
- На комп'ютері або телефоні налаштовано автоматичне присвоєння IP-адреси.

Далі описані два способи налаштування параметрів безпроводної мережі в режимі Простий режим AP (Простий режим точки доступу). Спочатку спробуйте налаштувати параметри мережі за допомогою кнопки автоматичного налаштування. Якщо підключити принтер у такий спосіб не вдається, спробуйте налаштувати параметри вручну.

- Налаштування підключення до безпроводної локальної мережі в режимі Простий режим AP (Простий режим точки доступу) за допомогою кнопки автоматичного налаштування (WPS) (стор. 40)
- Налаштування підключення до безпроводної локальної мережі в режимі Простий режим AP (Простий режим точки доступу) вручну (стор. 48)



### **Важливо!**

- В режимі Простий режим AP (Простий режим точки доступу) можна одночасно підключити до чотирьох пристроїв. Підключити п'ятий і подальші пристрої неможливо.
- Підключити інші пристрої окрім принтера або підключитися до Інтернету неможливо. Підключення до Інтернету буде відключено, коли пристрій працюватиме в такій конфігурації.
- Для режиму безпеки буде встановлено значення WPA2-PSK (AES), яке неможливо буде змінити.

## Налаштування підключення до безпроводної локальної мережі в режимі Простий режим AP (Простий режим точки доступу) за допомогою кнопки автоматичного налаштування (WPS)

1.

Щоб додати комп'ютер, вставте диск DVD, що постачається з принтером, в дисковод на комп'ютер, до якого буде підключатися принтер, і виконайте вказівки, що виводитимуться на екран.

2.

Натисніть кнопку [Установить приложение и драйвер] (Встановити програму та драйвер).

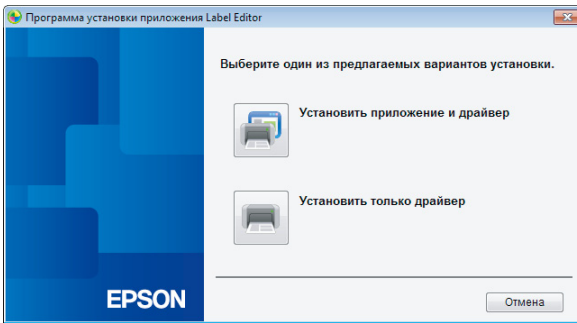

3.

Ознайомтесь із змістом документа Лицензионное соглашение (Ліцензійна угода) і натисніть кнопку [Принимаю] (Приймаю), щоб підтвердити, що ви прочитали умови та положення ліцензійної угоди і погоджуєтесь з ними. Далі виконуйте вказівки, що відображатимуться на екрані, щоб продовжити процес встановлення.



4.

Програма Label Editor вже вибрана.

При потребі встановить програму Network Configuration Tool.

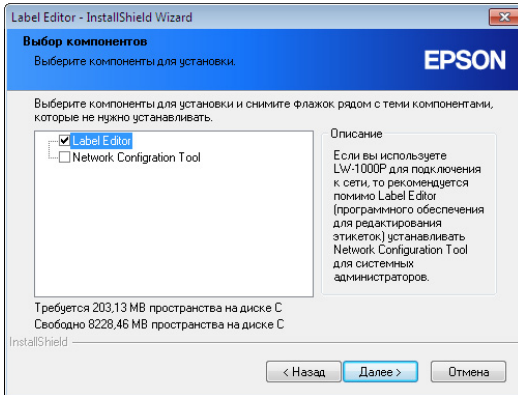

5.

Виберіть модель принтера, що використовуватиметься.

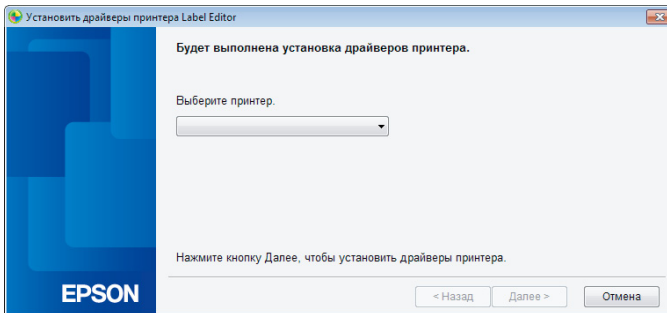

6.

Виберіть пункт [Подключение к беспроводной ЛВС, проводной ЛВС] (Підключення до безпроводної або проводової мережі).

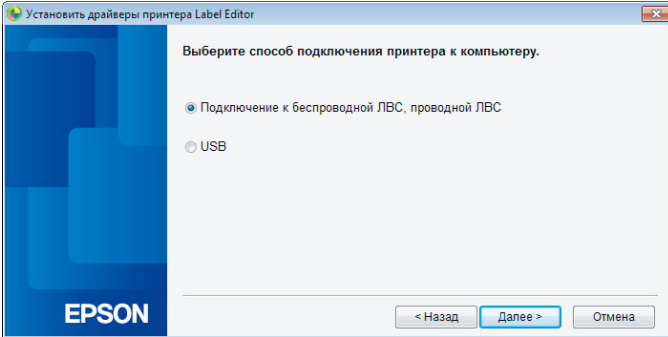

7.

Виберіть пункт [Установите настройки ЛВС] (Налаштувати настройки локальної мережі).

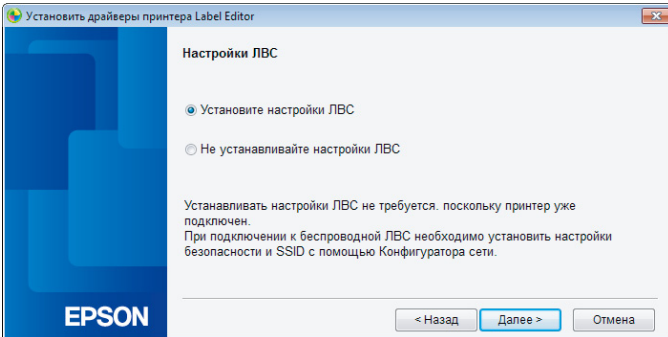

8.

Виберіть пункт [Беспроводная ЛВС] (Безпроводна локальна мережа).

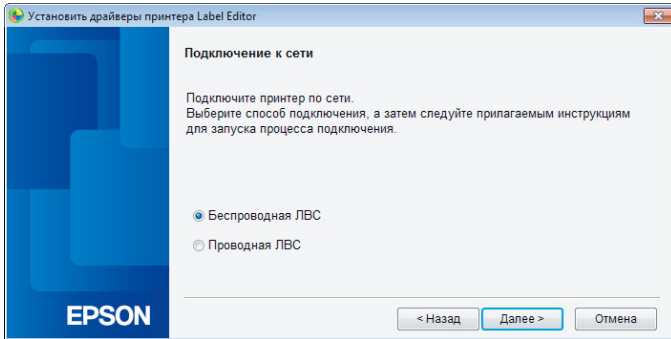

## 9.

Коли відкриється наступне вікно, не підключаючи мережний кабель та кабель USB, увімкніть живлення принтера. Натисніть кнопку  декілька разів, прокручуючи список режимів підключення принтера, і виберіть режим Простий режим AP (Простий режим точки доступу).

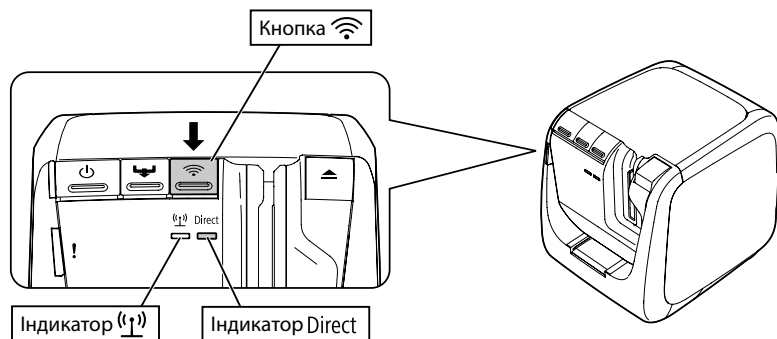
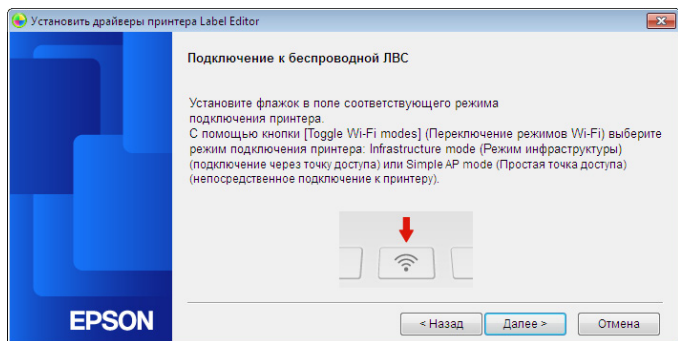

### Пам'ятка

Коли принтер налаштовано на режим Простий режим AP (Простий режим точки доступу), горітиме індикатор Direct.

Щоб взнати режим підключення принтера, можна також надрукувати на принтері сторінку стану мережі. Детальніше див. на наступній сторінці.

➔ Як перевірити настройки мережі, використовуючи лише принтер (стор. 72)

## 10.

Продовжіть процес налаштування настройок мережі, виконуючи вказівки, що відображатимуться на екрані.

Коли на екрані відобразиться вказівка натиснути кнопку WPS на принтері, перевірте, чи увімкнено живлення принтера і натисніть кнопку WPS. Індикатор Direct на принтері почне мигати, що означатиме початок процедури автоматичного налаштування.

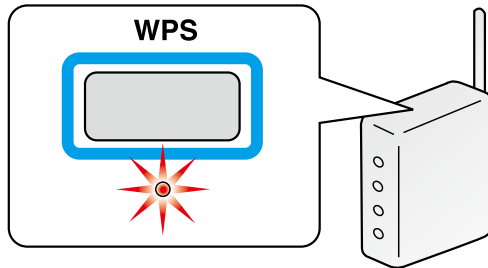

## 11.

Клацніть значок підключення до мережі на панелі задач комп'ютера і виберіть підключення з таким самим ідентифікатором SSID, щоб подивитися інформацію про стан мережі. Принтер та комп'ютер обмінюватимуться даними в процесі визначення настройок підключення. Коли налаштування буде завершено, загориться індикатор Direct на принтері.

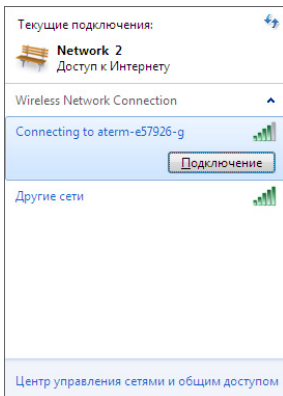

## 12.

Встановіть прапорець [Зарегистрировать в брандмауэре Windows] (Зареєструвати в брандмауєрі Windows) і перейдіть до наступного вікна.

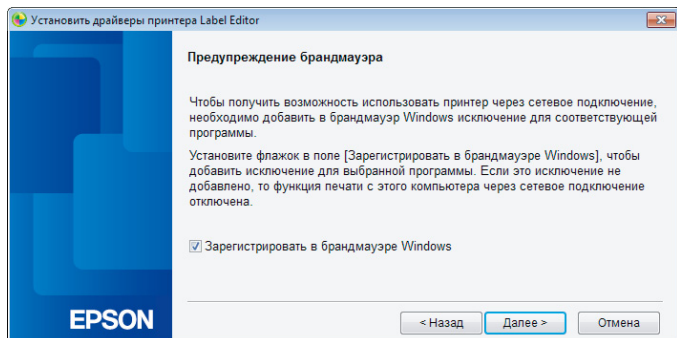

## 13.

Виберіть принтер.

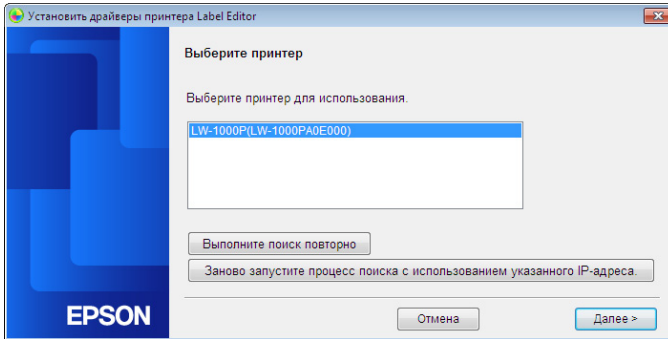
**Пам'ятка**

Принтер відобразиться, якщо його налаштовано на режим Простой режим AP (Простий режим точки доступу).

Якщо принтер не відображається, натисніть кнопку [Выполните поиск повторно] (Повторити пошук), щоб повторити пошук принтера.

Якщо принтер досі не відображається, перевірте правильність вибору режиму безпроводної мережі для принтера і повторіть пошук.

Якщо шляхом, описаним вище, налаштувати параметри мережі належним чином не вдається, див. на наступній сторінці порядок дій для налаштування параметрів безпроводної мережі в режимі Простой режим AP (Простий режим точки доступу) вручну.

➔ [Налаштування підключення до безпроводної локальної мережі в режимі Простой режим AP \(Простий режим точки доступу\) вручну \(стор. 48\)](#)

Якщо виконувати вказівки, що виводяться на екран, і продовжити налаштування параметрів мережі, почнеться встановлення драйвера мережного принтера. Коли встановлення завершиться, процес налаштування параметрів буде закінчено.

Щоб переконатися в тому, що принтер працює належним чином, надрукуйте тестову сторінку з програми Label Editor. Детальніше див. посібник користувача програми Label Editor.

## Налаштування підключення до безпроводної локальної мережі в режимі Простий режим AP (Простий режим точки доступу) вручну

Якщо не вдасться налаштувати підключення до безпроводної локальної мережі в режимі Простий режим AP (Простий режим точки доступу) за допомогою кнопки автоматичного налаштування (стор. 40), спробуйте налаштувати параметри підключення за допомогою описаних тут дій.

Переведіть принтер в режим Простий режим AP (Простий режим точки доступу) і змініть настройки безпроводної локальної мережі на комп'ютері вручну.

1.

Не підключаючи мережний кабель та кабель USB, увімкніть живлення принтера.

Натисніть кнопку  декілька разів, прокручуючи список режимів підключення принтера, і виберіть режим Простий режим AP (Простий режим точки доступу).

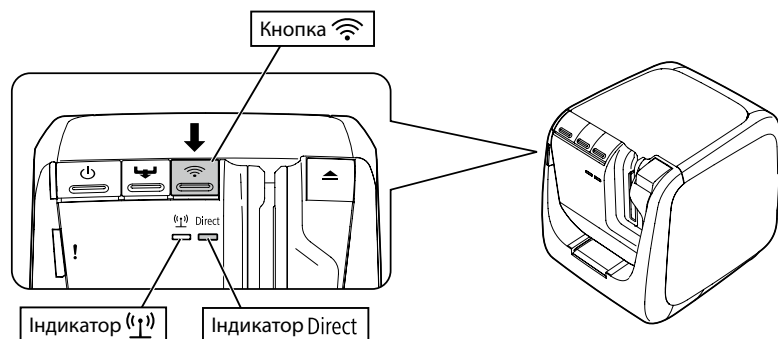

### Пам'ятка

Коли принтер налаштовано на режим Простий режим AP (Простий режим точки доступу), горітиме індикатор Direct.



## 2.

Натисніть і утримуйте кнопку  протягом щонайменше 3 секунд — в результаті буде надруковано інформацію про стан мережі.

### Пам'ятка

Детальніше про те, як надрукувати на принтері сторінку стану мережі, див. на наступній сторінці.

→ Як перевірити налаштування мережі, використовуючи лише принтер (стор. 72)

## 3.

Перевірте надруковану інформацію про стан мережі.  
Налаштуйте параметри мережі, використовуючи значення параметрів [SSID] та [Password], вказані в розділі <WLAN Simple AP>.

<General>		<WLAN Simple AP>	
Software	2.222	SSID	DIRECT-LW-1000PXXXXXXXX
Printer	LW-1000PXXXXXX	Password	12345678
Bonjour	EPSON LW-1000P		
WLAN Mode	Infrastructure		
<LAN>			
IP	Auto(192.168.0.1/255.255.255.0)		
MAC	XXXXXXXXXXXX		
<WLAN Infrastructure>			
IP	Auto(0.0.0.0/255.255.255.0)		
MAC	XXXXXXXXXXXX		
SSID	SSIDXXXXXXXX		

## 4.

Клацніть значок підключення до мережі на панелі задач комп'ютера і виберіть підключення з таким самим ідентифікатором SSID, щоб подивитися інформацію про стан мережі.

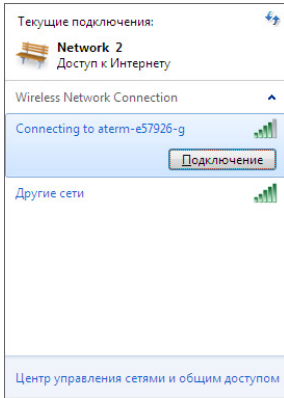

Коли відобразиться запрошення ввести ключ безпеки, введіть дані, надруковані в полі "Password" інформації про стан мережі.

## 5.

Щоб додати комп'ютер, вставте диск DVD, що постачається з принтером, в дисковод на комп'ютер, до якого буде підключатися принтер, і виконайте вказівки, що виводитимуться на екран.

6.

Натисніть кнопку [Установить приложение и драйвер] (Встановити програму та драйвер).

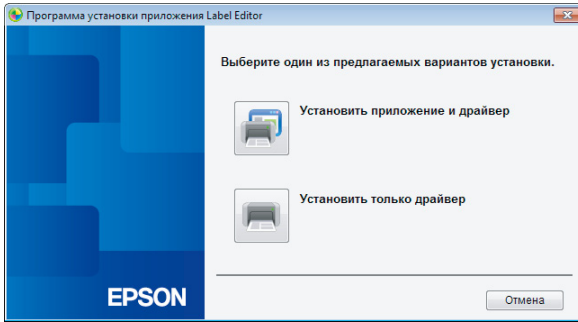

7.

Ознайомтесь із змістом документа Лицензионное соглашение (Ліцензійна угода) і натисніть кнопку [Принимаю] (Приймаю), щоб підтвердити, що ви прочитали умови та положення ліцензійної угоди і погоджуєтесь з ними. Далі виконуйте вказівки, що відобразяться на екрані, щоб продовжити процес встановлення.

8.

Програма Label Editor вже вибрана.  
При потребі встановіть програму Network Configuration Tool.

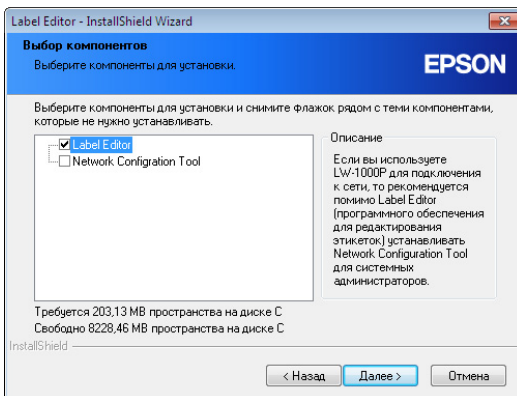

9.

Виберіть модель принтера, що використовуватиметься.

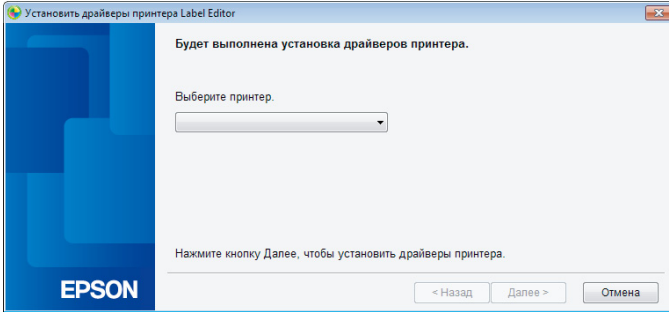

10.

Виберіть пункт [Подключение к беспроводной ЛВС, проводной ЛВС] (Підключення до безпроводної або проводової мережі).

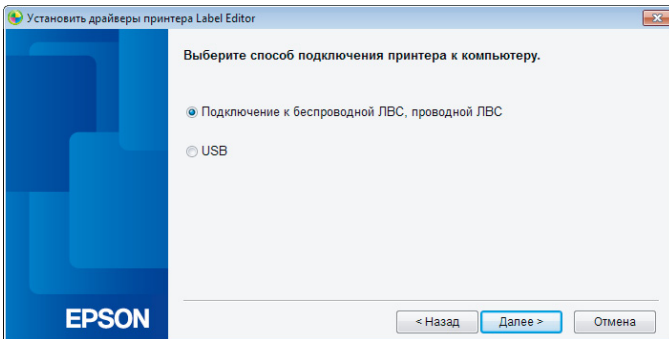

11.

Виберіть пункт [Не установлюйте налаштування ЛВС] (Не налаштовувати налаштування локальної мережі).

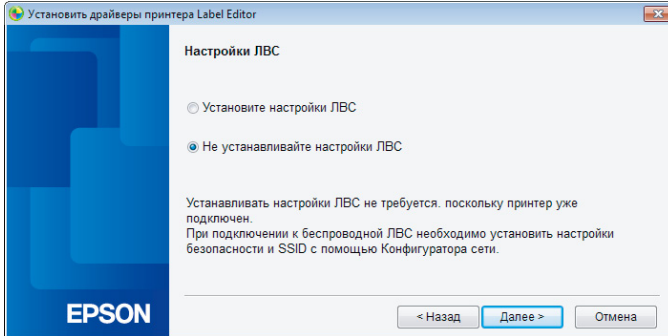

12.

Виберіть принтер.

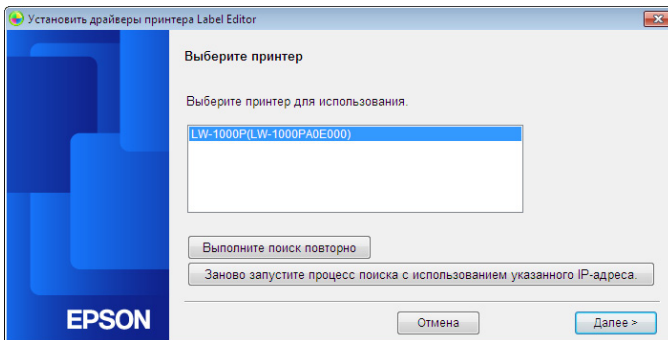

### Пам'ятка

Якщо принтер не відображається, натисніть кнопку [Выполните поиск повторно] (Повторити пошук), щоб повторити пошук принтера.

Якщо принтер досі не відображається, перевірте правильність вибору режиму безпроводної мережі для принтера і повторіть пошук або почніть все спочатку.

Якщо виконувати вказівки, що виводяться на екран, і продовжити налаштування параметрів мережі, почнеться встановлення драйвера мережного принтера. Коли встановлення завершиться, процес налаштування параметрів буде закінчено.

Щоб переконатися в тому, що принтер працює належним чином, надрукуйте тестову сторінку з програми Label Editor. Детальніше див. посібник користувача програми Label Editor.

## Як відключити принтер в режимі Простий режим AP (Простий режим точки доступу)

В режимі Простий режим AP (Простий режим точки доступу) до принтера можна підключити до чотирьох різних пристроїв.

Якщо після цього на додачу до вже підключених спробувати підключити інші пристрої (п'ятий або наступний пристрій), з'єднання Wi-Fi для пристроїв, які не використовують принтер, буде розірвано (пристрій підключиться до іншої мережі або Wi-Fi буде вимкнено).

Це дозволить підключити до принтера нові пристрої.

### **Пам'ятка**

Якщо вказати один пристрій, підключений до принтера, неможливо, змінити значення параметра Заздалегідь отриманий спільний ключ (PSK) для режиму Простий режим AP (Простий режим точки доступу) на принтері, щоб до принтера можна було підключити до чотирьох безпроводних пристроїв одночасно. Змінювати значення параметра Заздалегідь отриманий спільний ключ (PSK) для режиму Простий режим AP (Простий режим точки доступу) слід обережно, оскільки при цьому всі пристрої, підключені до принтера по Wi-Fi, будуть відключені. Детальніше про те, як змінити значення ключа безпеки, див. на наступній сторінці.

➔ [Перевірка та зміна настройок мережі принтера \(стор. 72\)](#)

# Налаштування параметрів проводової локальної мережі

Підключіть комп'ютер до принтера за допомогою мережного кабелю та широкосмугового маршрутизатора або концентратора.

## ! Важливо!

Перш ніж продовжувати, переконайтеся, що комп'ютер підключено до мережного пристрою, наприклад, до маршрутизатора, а функція мережі увімкнута.

1.

Щоб додати комп'ютер, вставте диск DVD, що постачається з принтером, в дисковод на комп'ютер, до якого буде підключатися принтер, і виконайте вказівки, що виводитимуться на екран.

2.

Натисніть кнопку [Установить приложение и драйвер] (Встановити програму та драйвер).

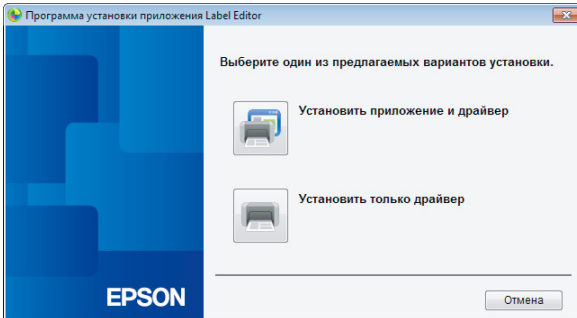

3.

Ознайомтесь із змістом документа Лицензионное соглашение (Ліцензійна угода) і натисніть кнопку [Принимаю] (Приймаю), щоб підтвердити, що ви прочитали умови та положення ліцензійної угоди і погоджуєтесь з

ними. Далі виконуйте вказівки, що відобразяться на екрані, щоб продовжити процес встановлення.

## 4.

Програма Label Editor вже вибрана.

При потребі встановіть програму Network Configuration Tool.

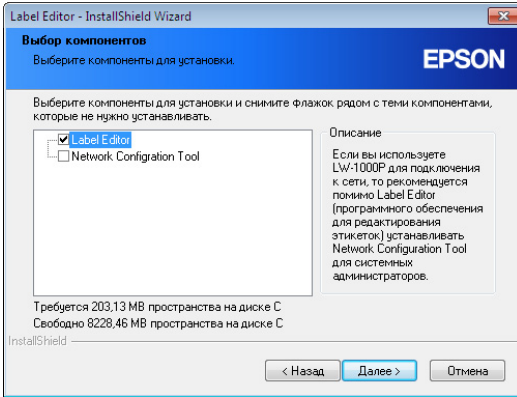

## 5.

Виберіть модель принтера, що використовуватиметься.

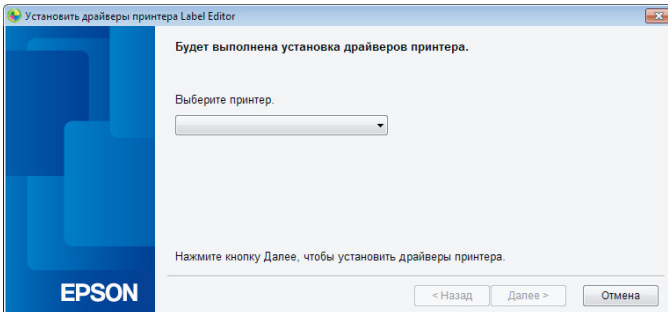



6.

Виберіть пункт [Подключение к беспроводной ЛВС, проводной ЛВС] (Підключення до безпроводної або проводової мережі).

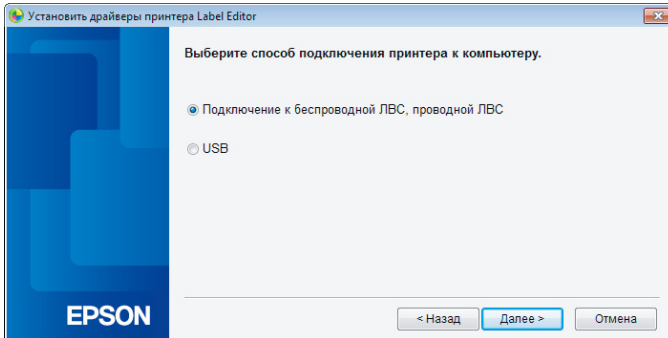

7.

Виберіть пункт [Установите настройки ЛВС] (Налаштувати настройки локальної мережі).

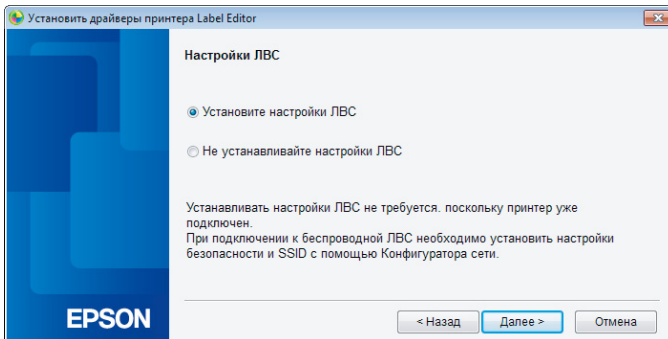

## 8.

Виберіть пункт [Получить IP-адрес автоматически] (Отримати IP-адресу автоматично).

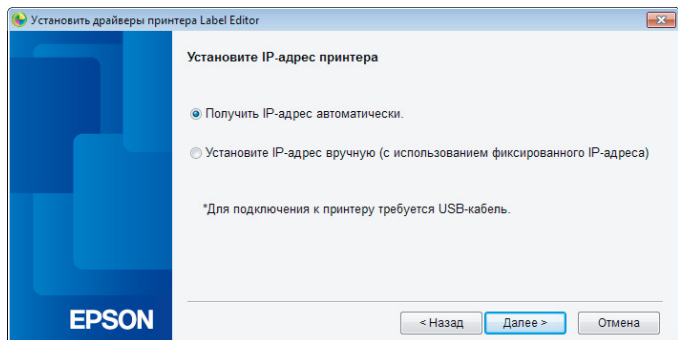

### Пам'ятка

Щоб встановити IP-адресу для принтера вручну, див. вказівки на наступній сторінці.

➔ Задання IP-адреси принтера вручну (стор. 61)

## 9.

Виберіть пункт [Проводная ЛВС] (Проводова локальна мережа).

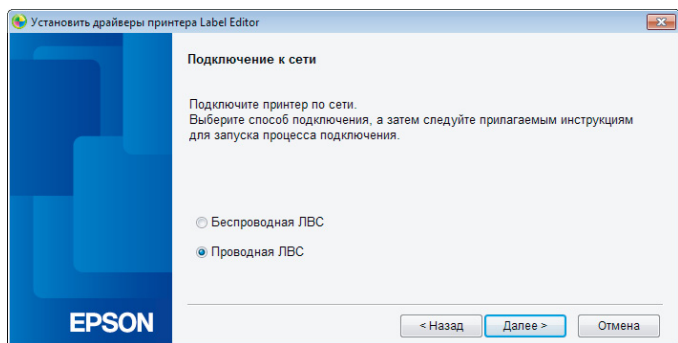

10.

Дотримуючись вказівок, що відобразяться на екрані, підключіть принтер до концентратора або широкополосного маршрутизатора за допомогою мережного кабелю.

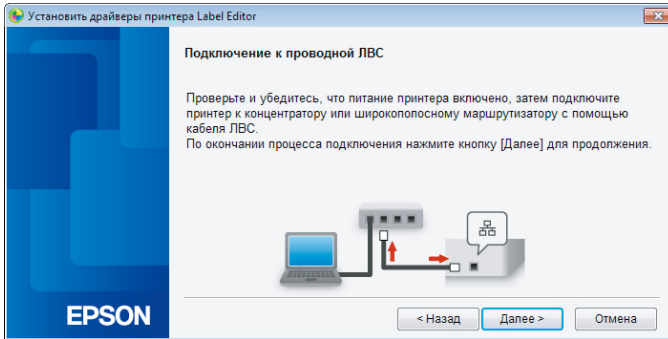

11.

Встановіть прапорець [Зарегистрировать в брандмауэре Windows] (Зареєструвати в брандмауєрі Windows) і перейдіть до наступного вікна.

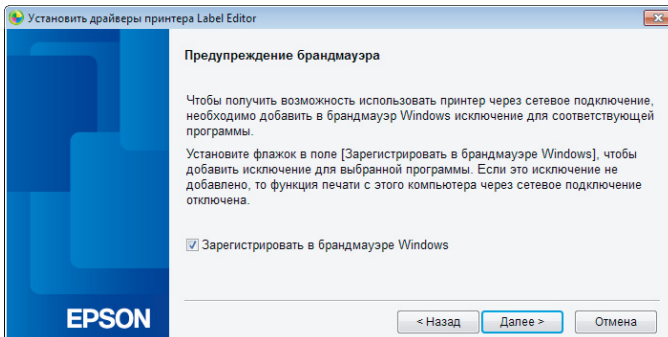

## 12.

Програма встановлення виконає пошук і відобразить список принтерів, підключених до мережі. Виберіть принтер, що використовуватиметься.

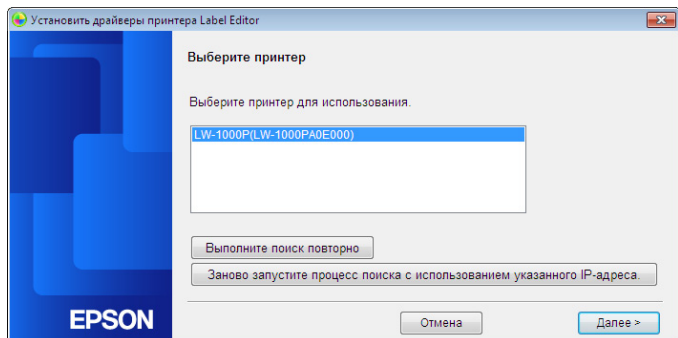

### Пам'ятка

- Принтер відобразиться після завершення встановлення налаштувань мережі. Якщо принтер не відображається, виконайте наступні дії.  
Якщо IP-адресу було присвоєно вручну:  
натисніть кнопку [Заново запустите процесс поиска с использованием указанного IP-адреса] (Повторити пошук за вказаною IP-адресою) і введіть IP-адресу у відповідне вікно, яке відкриється після натискання кнопки.  
Якщо IP-адресу було отримано автоматично:  
натисніть кнопку [Выполните поиск повторно] (Повторити пошук).  
Якщо після виконання цих дій принтер усе ще не відображається, це означає, що налаштування мережі принтера було налаштовано не до кінця. Спробуйте почати все з початку.
- Пошук за допомогою кнопки [Выполните поиск повторно] (Повторити пошук) виконується лише в тому ж самому сегменті мережі. Щоб підключитися до принтера в сегменті мережі за межами діапазону конкретного маршрутизатора, взяйте IP-адресу принтера, до якого необхідно підключитися, і спробуйте повторити пошук за допомогою кнопки [Заново запустите процесс поиска с использованием указанного IP-адреса] (Повторити пошук за вказаною IP-адресою).

Якщо виконувати вказівки, що виводяться на екран, і продовжити налаштування параметрів мережі, почнеться встановлення драйвера мережного принтера. Коли

встановлення завершиться, процес налаштування параметрів буде закінчено.

Щоб переконатися в тому, що принтер працює належним чином, надрукуйте тестову сторінку з програми Label Editor. Детальніше див. посібник користувача програми Label Editor.

## Задання IP-адреси принтера вручну

Виконайте описані далі дії, щоб вручну встановити необхідні настройки для використання фіксованої IP-адреси принтера, коли в процесі налаштування параметрів мережі за допомогою диска DVD відкриється наступне вікно.

### Пам'ятка

Далі наведена інформація, яка необхідна для встановлення IP-адреси вручну. Заздалегідь порадьтеся з адміністратором вашої мережі, щоб підготувати всі необхідні дані й виконати процес налаштування належним чином.

\_\_\_\_\_  
IP-адреса принтера

\_\_\_\_\_  
Маска підмережі

\_\_\_\_\_  
Стандартний шлюз

1.

Коли в процесі налаштування параметрів мережі за допомогою диска DVD відкриється наступне вікно, виберіть пункт [Установите IP-адрес вручну (с использованием фиксированного IP-адреса)] (Встановити IP-адресу вручну (використовуючи фіксовану IP-адресу)).

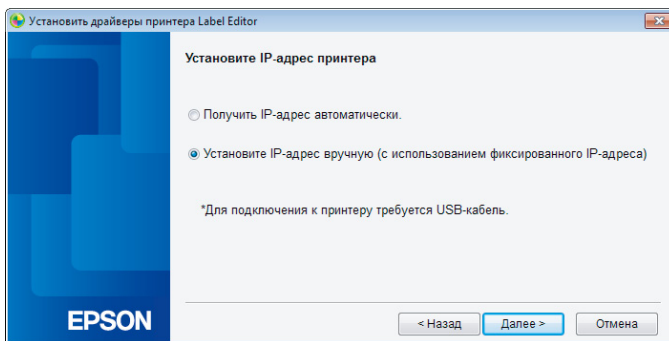

2.

Щоб задати IP-адресу для принтера, встановіть драйвер принтера USB. Встановіть драйвер для принтера, виконуючи вказівки, що відобразяться на екрані.

**! Важливо!**

Дотримуючись вказівок, що відобразяться на екрані, підключіть принтер до комп'ютера за допомогою кабелю USB. Після встановлення драйвера принтера USB залиште кабель USB підключеним, це знадобиться для встановлення IP-адреси.

3.

Виберіть пункт [Проводная ЛВС] (Проводова локальна мережа).

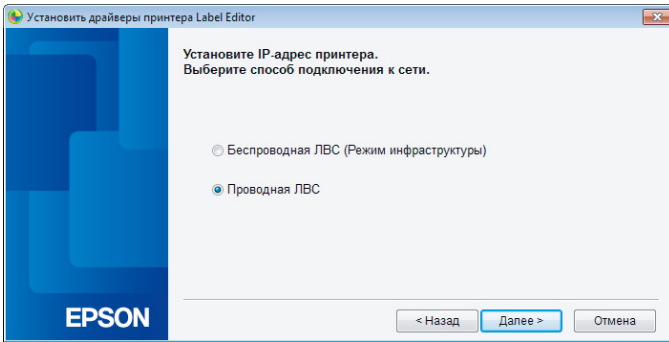

4.

Введіть значення параметрів IP-адрес (IP-адреса), Маска підсети (Маска підмережі) та Шлюз по умовчанию (Стандартний шлюз) для принтера.

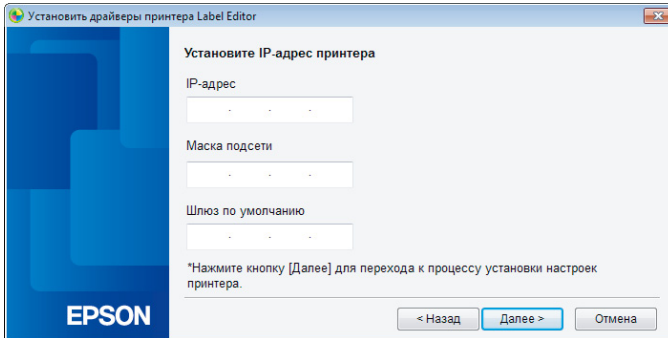

5.

Коли відкриється наступне вікно, відключіть кабель USB від принтера. Далі виберіть спосіб підключення до мережі, який використовуватиметься, і продовжіть налаштування параметрів.

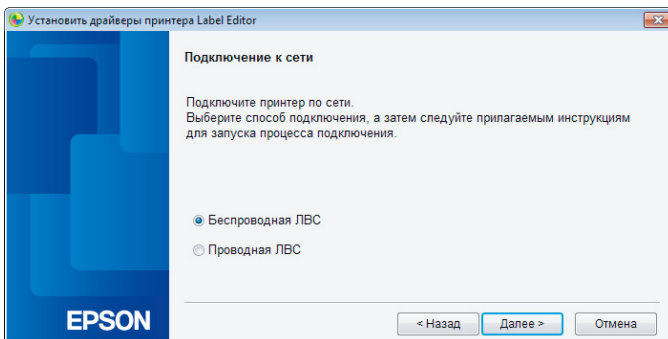

# Підключення з мобільного пристрою

Тут описані способи підключення мобільних пристроїв, зокрема смартфонів або планшетів, до принтера з належним чином налаштованими параметрами мережі.

## ⚠ **Важливо!**

Необхідно заздалегідь налаштувати настройки мережі на принтері відповідно до способу підключення.

- Для сценаріїв використання одного принтера та одного мобільного пристрою принтер працюватиме в режимі Простий режим AP (Простий режим точки доступу).
  - ➔ Налаштування підключення до безпроводної локальної мережі (Простий режим AP (Простий режим точки доступу)) (стор. 39)
- При підключенні через мережу принтер повинен бути підключеним до мережі.
  - ➔ Налаштування підключення до безпроводної локальної мережі (Режим інфраструктури (Режим інфраструктури)) (стор. 11)

## Програма Epson iLabel для мобільних пристроїв

Щоб друкувати етикетки на принтері зі смартфонів або планшетів, потрібно встановити програмне забезпечення з підтримкою конкретної моделі смартфона або планшета.

Далі перелічені сумісні з таким програмним забезпеченням операційні системи та джерела, в яких можна отримати таке програмне забезпечення.

Сумісні операційні системи (ОС)	iOS 5.0 або новіші версії та iOS 6.0/6.01	Android 2.3.0 або новіші версії та Android 4.0/4.1/4.2, роздільна здатність 800×480 або більше
Відповідні моделі пристроїв	iPhone 5, iPhone 4, iPhone 4S, iPod Touch 5 покоління, iPod touch 4 покоління, iPad mini, iPad 4 покоління, iPad 3 покоління, iPad 2	Смартфони або планшети під управлінням зазначених операційних систем
Джерело		



### **Пам'ятка**

- Щодо сумісних операційних систем див. найсвіжішу інформацію від корпорації Seiko Epson.  
→ <http://www.epson.com>
- Подробиці щодо встановлення окремих програм та використання функцій і можливостей таких програм див. в матеріалах, наданих безпосередніми постачальниками відповідних програм.
- На смартфоні або планшеті, на який завантажується програма, повинна бути увімкнута функція безпроводної мережі та встановлене підключення до мережі, інакше програму не вдасться завантажити. Вказівки щодо налаштування налаштувань мережі на смартфоні або планшеті див. у посібнику, що постачається з конкретним мобільним пристроєм.

# Підключення до принтера з мобільного пристрою, наприклад, зі смартфона або планшета

Далі наведено порядок підключення до принтера з допомогою програми Epson iLabel для мобільних пристроїв.

1.

Запустіть програму, торкніться позначки  на панелі інструментів і відкрийте список принтерів, які можна використовувати, в меню настройок друку.

Відкриється список всіх принтерів, які можна використати для підключення.

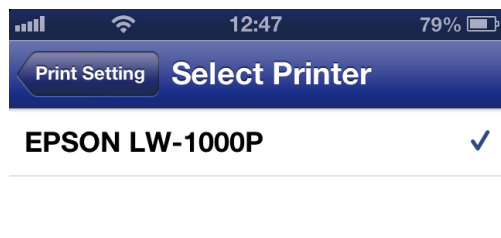

2.

Щоб почати друк, виберіть принтер, який використовується.

## Пам'ятка

Якщо принтер не відображається, перевірте наступне.

- Чи включено безпроводну мережу на смартфоні чи планшеті?
- Чи налаштовано належним чином настройки мережі на принтері?

# Підключення другого комп'ютера або мобільного пристрою

Далі наведено порядок підключення до принтера окремого комп'ютера (другого і подальших) або мобільного пристрою, крім комп'ютера, з якого було виконано налаштування параметрів мережі для принтера через мережу.

## Додавання комп'ютера

Щоб додати комп'ютер, необхідно буде скористатися диском DVD, що постачається з принтером.

1.

Щоб додати комп'ютер, вставте диск DVD, що постачається з принтером, в дисковод на комп'ютер, до якого буде підключатися принтер, і виконайте вказівки, що виводитимуться на екран.

2.

Натисніть кнопку [Установить приложение и драйвер] (Встановити програму та драйвер).

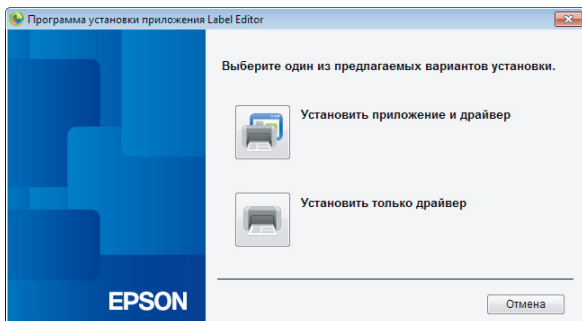

3.

Ознайомтесь із змістом документа Лицензионное соглашение (Ліцензійна угода) і натисніть кнопку [Принимаю] (Приймаю), щоб підтвердити, що ви прочитали умови та положення ліцензійної угоди і погоджуєтесь з ними. Далі виконуйте вказівки, що відображатимуться на екрані, щоб продовжити процес встановлення.

## 4.

Програма Label Editor вже вибрана.  
При потребі встановить програму Network Configuration Tool.

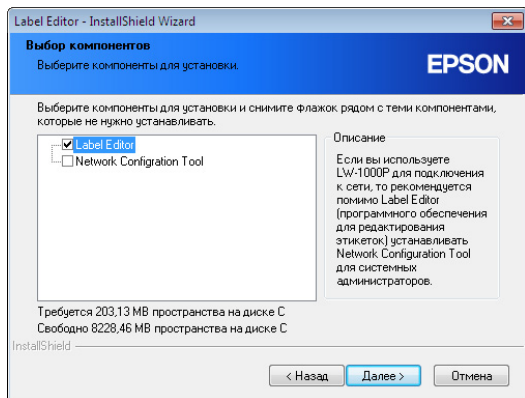

## 5.

Виберіть модель принтера, що використовуватиметься.

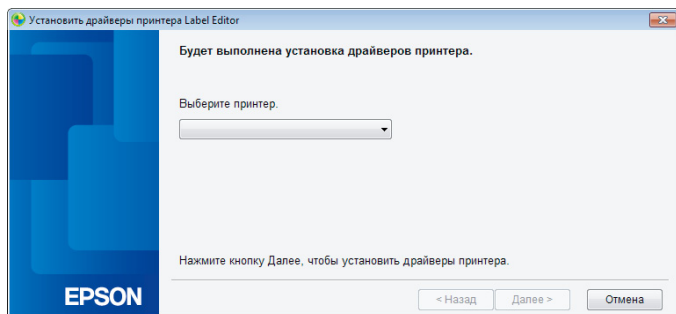

6.

Виберіть пункт [Подключение к беспроводной ЛВС, проводной ЛВС] (Підключення до безпроводної або проводової мережі).

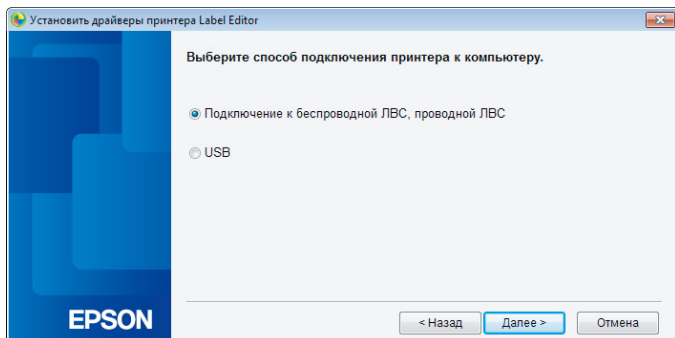

7.

Виберіть пункт [Не устанавливайте настройки ЛВС] (Не налаштовувати настройки локальної мережі).

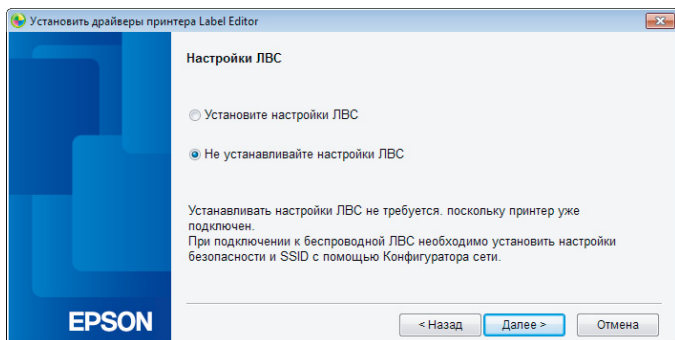

## 8.

### Виберіть принтер.

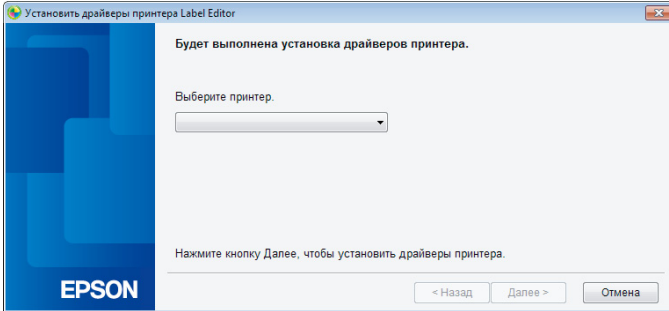

### Пам'ятка

- Принтер відобразиться після завершення встановлення налаштувань мережі. Якщо принтер не відображається, виконайте наступні дії.

Якщо IP-адресу було присвоєно вручну:

натисніть кнопку [Заново запустите процесс поиска с использованием указанного IP-адреса] (Повторити пошук за вказаною IP-адресою) і введіть IP-адресу у відповідне вікно, яке відкриється після натискання кнопки.

Якщо IP-адресу було отримано автоматично:

натисніть кнопку [Выполните поиск повторно] (Повторити пошук).

Якщо після виконання цих дій принтер усе ще не відображається, це означає, що налаштування мережі принтера було налаштовано не до кінця. Спробуйте почати все з початку.

- Пошук за допомогою кнопки [Выполните поиск повторно] (Повторити пошук) виконується лише в тому ж самому сегменті мережі. Щоб підключитися до принтера в сегменті мережі за межами діапазону конкретного маршрутизатора, взяйте IP-адресу принтера, до якого необхідно підключитися, і спробуйте повторити пошук за допомогою кнопки [Заново запустите процесс поиска с использованием указанного IP-адреса] (Повторити пошук за вказаною IP-адресою).

Якщо виконувати вказівки, що виводяться на екран, і продовжити налаштування параметрів мережі, почнеться встановлення драйвера мережного принтера. Коли встановлення завершиться, процес налаштування параметрів буде закінчено.

Щоб переконатися в тому, що принтер працює належним чином, надрукуйте тестову сторінку з програми Label Editor. Детальніше див. посібник користувача програми Label Editor.

## Додавання мобільного пристрою, наприклад смартфона або планшета

Встановіть програму, дотримуючись порядку дій, описаного в розділі [Підключення до принтера з мобільного пристрою, наприклад, зі смартфона або планшета \(стор. 66\)](#).

Запустіть програму, торкніться позначки  на панелі інструментів і відкрийте список принтерів, які можна використовувати, в меню налаштувань друку.

Відкриється список всіх принтерів, які можна використати для підключення.

# Перевірка та зміна налаштувань мережі принтера

Перевірити налаштування мережі принтера можна в один із двох способів: надрукувати на принтері сторінку стану мережі або скористатися програмою Network Configuration Tool. За допомогою програми Network Configuration Tool можна також змінювати налаштування мережі принтера.

## Як перевірити налаштування мережі, використовуючи лише принтер

Для перевірки налаштувань мережі можна надрукувати на принтері сторінку стану мережі.

### Пам'ятка

Щоб надрукувати налаштування мережі з принтера, вставте в принтер картридж з якомога ширшою стрічкою. Пам'ятайте, що налаштування мережі не можна друкувати на стрічці для вирубних етикеток.

1.

Переконайтеся, що принтер в даний час не друкує, й натисніть та утримуйте кнопку  протягом щонайменше 3 секунд.

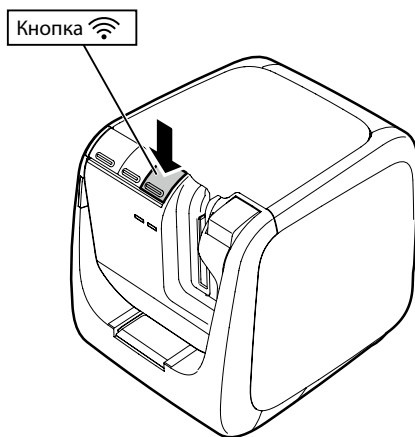



## 2.

Буде надрукована сторінка з налаштуваннями мережі.

<General>		<WLAN Simple AP>
Software	2.222	SSID DIRECT-LW-1000PXXXXXXXXXX
Printer	LW-1000PXXXXXXXX	Password 12345678
Bonjour	EPSON LW-1000P	
WLAN Mode	Infrastructure	
<LAN>		
IP	Auto(192.168.0.1/255.255.255.0)	
MAC	XXXXXXXXXXXX	
<WLAN Infrastructure>		
IP	Auto(0.0.0.0/255.255.255.0)	
MAC	XXXXXXXXXXXX	
SSID	SSIDXXXXXXXXXX	

## 3.

На стрічку будуть виведені такі параметри мережі.

Елемент	Приклад друкованого значення	Опис
<General>	---	Загальні налаштування мережі.
Software	2.222	Версія мікропрограми принтера
Printer	LW-1000PXXXXXXXX	Назва принтера.
Bonjour	EPSON LW-1000P	Назва Bonjour.
WLAN Mode	Infrastructure	Один з наступних режимів безпроводної мережі. Інфраструктура (Інфраструктура) / Проста точка доступу (Проста точка доступу) / Отключить Wi-Fi (Відключити Wi-Fi)
<LAN>	---	Налаштування проводової локальної мережі.
IP	Auto (192.168.0.1/ 255.255.255.0)	Вказана IP-адреса та маска підмережі. Якщо виводиться параметр Auto, це означає, що IP-адреса призначається автоматично.
MAC	XXXXXXXXXXXX	MAC-адреса для проводової локальної мережі.
<WLAN Infrastructure>	---	Налаштування безпроводної локальної мережі в режимі Режим інфраструктури (Режим інфраструктури).
IP	Auto (0.0.0.0/ 255.255.255.0)	Вказана IP-адреса та маска підмережі. Якщо виводиться параметр Auto, це означає, що IP-адреса призначається автоматично.
MAC	XXXXXXXXXXXX	MAC-адреса для безпроводної локальної мережі.

Елемент	Приклад друкованого значення	Опис
SSID	SSIDXXXXXXXX	Ідентифікатор SSID безпроводної мережі, до якої підключається принтер.
<WLAN Simple AP>	---	Налаштування безпроводної локальної мережі в режимі Простий режим AP (Простий режим точки доступу).
SSID	DIRECT-LW-1000PXXXXXXXX	Ідентифікатор SSID, що використовується для безпроводної локальної мережі в режимі Простий режим AP (Простий режим точки доступу).
Password	12345678	Пароль, що використовується для безпроводної локальної мережі в режимі Простий режим AP (Простий режим точки доступу).

## Перевірка налаштувань з комп'ютера

Щоб перевірити налаштування мережі з комп'ютера, скористайтеся програмою Network Configuration Tool, яка встановлюється разом з програмою Label Editor.

### **Важливо!**

- Якщо програму Network Configuration Tool не було встановлено під час встановлення драйвера принтера, для продовження її необхідно буде встановити на цьому етапі, скориставшись диском DVD, що постачається з програмою.
- Налаштування мережі принтера не можна перевірити з комп'ютера, на якому не встановлено належний драйвер для USB-принтера або мережного принтера.
- Щоб перевірити налаштування мережі принтера з комп'ютера, необхідно, щоб принтер був підключений до комп'ютера з допомогою кабелю USB або проводової чи безпроводної локальної мережі.

### 1.

Запустіть програму Network Configuration Tool.

Виберіть [Пуск] (Пуск) — [Все программы] (Всі програми) (або [Программы] (Програми)) — [EPSON] — [PrinterConfigTool] — [Network Config Tool].

## 2.

Виберіть принтер.

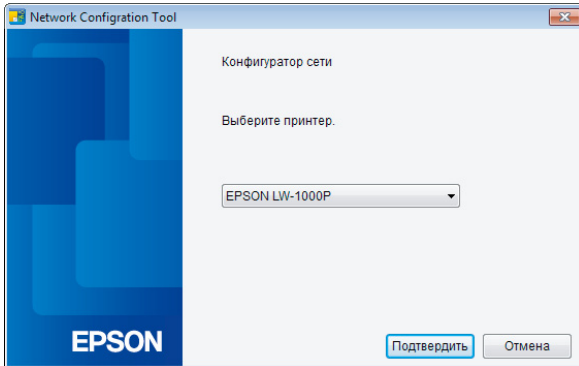

### ***Пам'ятка***

Якщо принтер не відображається на комп'ютері, можливо, драйвер USB принтера не був встановлений належним чином. Спробуйте повторити встановлення принтера USB, починаючи з початку процедури встановлення.

### 3.

Відобразиться меню інструмента конфігурації.

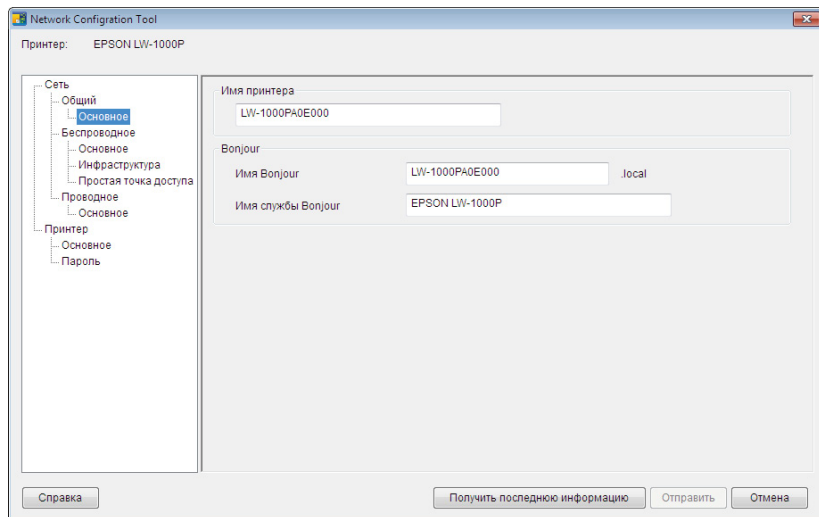

### 4.

Виберіть елемент, який треба перевірити, з ієрархічного списку ліворуч — на екран будуть виведені налаштування мережі для вибраного елемента.

#### ! Важливо!

- При внесенні змін до налаштувань мережі переконайтеся, що ім'я принтера, налаштування якого змінюються, відображається в верхньому лівому куті вікна.
- Якщо в програмі Network Configuration Tool встановлено пароль для принтера, налаштування мережі цього принтера можна буде змінити тільки за умови введення правильного пароля.

## Параметри налаштувань мережі, які можна подивитися чи змінити

Виберіть з наступного списку параметрів елементи, які потрібно перевірити або змінити. Для кожного з параметрів налаштувань вказано сторінку, на якій описано цей параметр.

Що треба перевірити або змінити	Параметр налаштувань	Змінюється	Див. сторінку	
<b>Загальні налаштування</b>				
Подивитися або змінити ім'я принтера в мережі	Ім'я принтера (Ім'я принтера)	Так	стор. 79	
	Ім'я Bonjour (Ім'я Bonjour)	Так		
	Ім'я служби Bonjour	Так		
<b>Налаштування безпроводної мережі</b>				
Подивитися або змінити режим безпроводної мережі	Режим безпроводної мережі	Так	стор. 80	
	MAC-адреса безпроводної мережі	Ні		
Подивитися або змінити налаштування для режиму інфраструктури	Стан підключення безпроводної мережі	Стан підключення	Ні	стор. 81
		Стандарти безпроводної мережі	Ні	
	Налаштування IP-адреси	Спосіб призначення IP-адреси	Так	
		IP-адрес (IP-адреса)	Так	
		Маска підмережі (Маска підмережі)	Так	
		Шлюз по умовчанию (Стандартний шлюз)	Так	
	Налаштування безпеки	Спосіб перевірки прав доступу (Спосіб автентифікації)	Так	
		Спосіб шифрування (Спосіб шифрування)	Так	
		SSID	Так	
		Ключ безпеки (пароль)	Так	

Що треба перевірити або змінити	Параметр налаштувань	Змінюється	Див. сторінку	
Подивитися або змінити налаштування для режиму простої точки доступу	Стан підключення безпроводної мережі	Стандарти безпроводної мережі	Ні	стор. 83
	Налаштування IP-адреси	Стан сервера DHCP	Ні	
		IP-адреса початку публікації (IP-адреса початку публікації)	Ні	
		Задана IP-адреса	Ні	
		Маска підмережі (Маска підмережі)	Ні	
	Налаштування безпеки	Спосіб перевірки прав доступу (Спосіб автентифікації)	Ні	
		Спосіб шифрування (Спосіб шифрування)	Так	
		SSID	Так	
		Ключ безпеки (пароль)	Так	
	<b>Налаштування проводної мережі</b>			
Подивитися або підтвердити стан підключення проводної мережі	Стан підключення	Ні	стор. 85	
	MAC-адреса проводної мережі	Ні		
Подивитися або змінити налаштування IP-адреси	Спосіб призначення IP-адреси	Так		
	IP-адреса (IP-адреса)	Так		
	Маска підмережі (Маска підмережі)	Так		
	Шлюз по умовчанняю (Стандартний шлюз)	Так		
<b>Налаштування принтера</b>				
Інформація про програму	Версія мікропрограми	Ні		стор. 86
Параметр часу очікування принтера	Час очікування друку	Так		
Змінити пароль на редагування налаштувань	Пароль	Так		стор. 87

**! Важливо!**

- Щоб змінити налаштування мережі принтера, натисніть кнопку [Отправить] (Надіслати) в нижній частині вікна. Всі значення параметрів, які можна встановити в програмі Network Configuration Tool, в тому числі ті параметри, які не відображаються на екрані, будуть надіслані до принтера, конфігурація якого буде змінена відповідно до нових значень.  
Щоб змінити налаштування мережі, переконайтеся, що всі налаштування змінено належним чином, і натисніть кнопку [Отправить] (Надіслати).
- Перш ніж вносити зміни в налаштування мережі, натисніть кнопку оновлення інформації про стан підключення, перевірте значення параметрів, встановлених для принтера, а потім вносьте потрібні зміни.
- Щоб відхилити зміни, внесені до налаштувань мережі, натисніть кнопку "Скасувати" і закрийте програму Network Configuration Tool.

**■ Подивитися або змінити ім'я принтера в мережі**

Наступне вікно з параметрами відображається, якщо в ієрархічному списку ліворуч вибрати [Сеть] (Мережа) — [Общий] (Спільні) — [Основное] (Основні).  
Нижче наведено параметри, які можна подивитися або змінити.

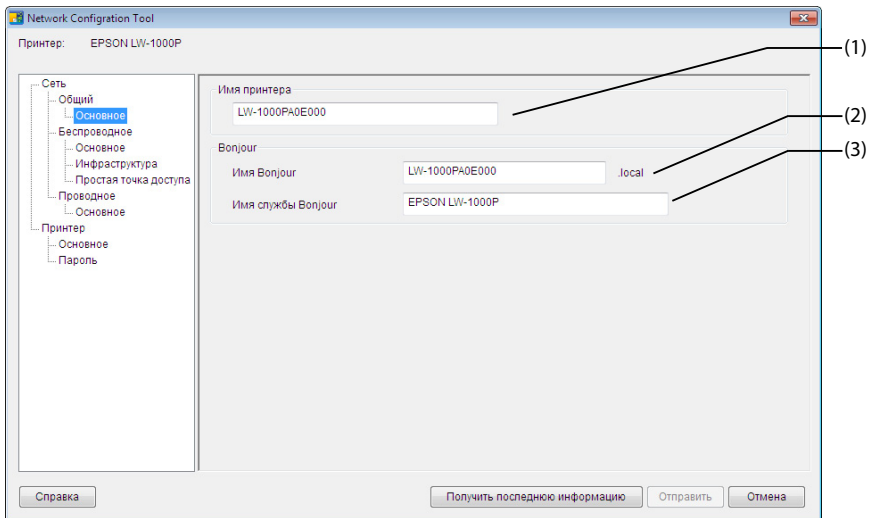

№	Елемент	Змінюється	Опис параметра
1	Ім'я принтера (Ім'я принтера)	Так	Ім'я принтера, яке використовується в мережі. Під цим іменем принтер відобразиться при перегляді мережі з комп'ютера з ОС Windows.
2	Ім'я Bonjour (Ім'я Bonjour)	Так	Ім'я Bonjour принтера, яке використовується в мережі. Під цим іменем принтер відобразиться при перегляді мережі з комп'ютера під управлінням Mac OS.
3	Ім'я служби Bonjour	Так	Під цим іменем принтер відобразиться при перегляді з програми для мобільного пристрою під управлінням iOS або Android.

## ■ Подивитися або змінити режим безпроводної мережі

Наступне вікно з параметрами відображається, якщо в ієрархічному списку ліворуч вибрати [Сеть] (Мережа) — [Беспроводное] (Безпроводна) — [Основное] (Основні). Нижче наведено параметри, які можна подивитися або змінити.

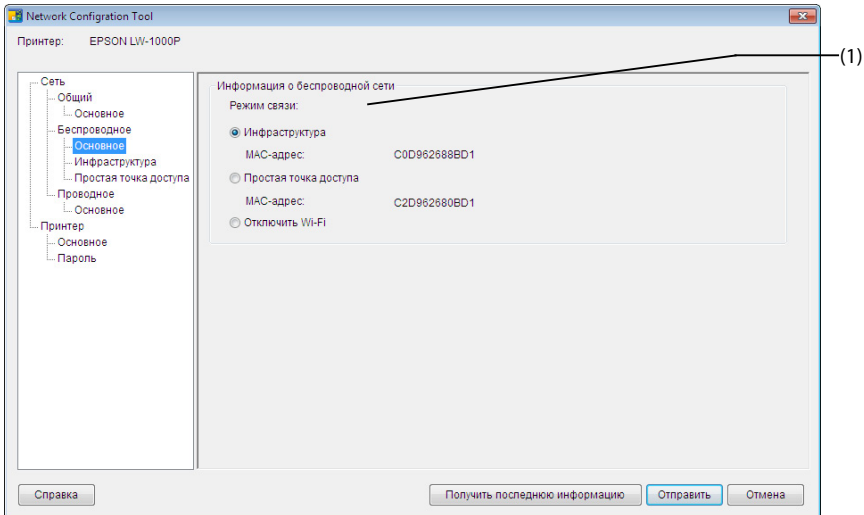



№	Елемент	Змінюється	Опис параметра
1	Режим связи (Режим зв'язку)	Так	Режим зв'язку, вибраний для принтера. Можна вибрати будь-який з наступних трьох режимів: Інфраструктура (Інфраструктура), Простая точка доступа (Простий режим точки доступу) або Отключить Wi-Fi (Відключити Wi-Fi). Виводиться інформація про MAC-адресу, вказану в настройках режимів Режим инфраструктуры (Режим інфраструктури) та Простой режим AP (Простий режим точки доступу).

## ■ Подивитися або змінити налаштування для режиму Режим інфраструктури (Режим інфраструктури)

Наступне вікно з параметрами відображається, якщо в ієрархічному списку ліворуч вибрати [Сеть] (Мережа) — [Беспроводное] (Безпроводна) — [Инфраструктура] (Інфраструктура).

Нижче наведено параметри, які можна подивитися або змінити.

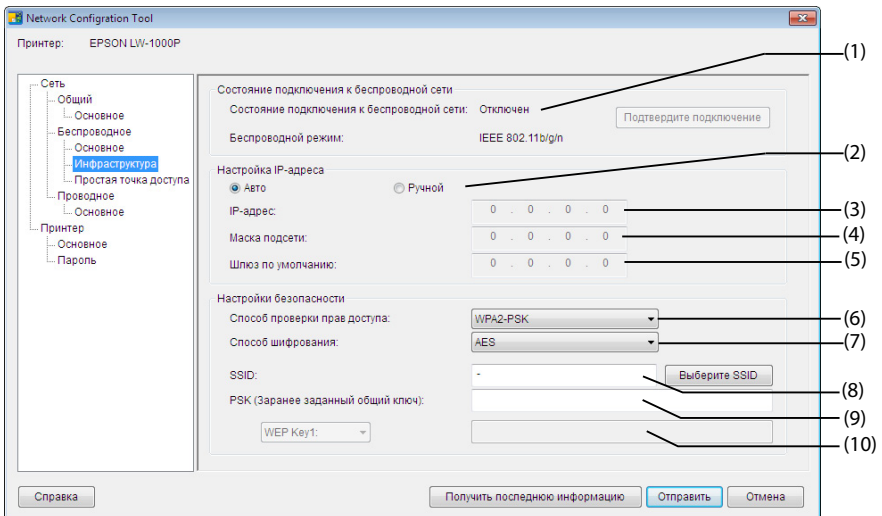

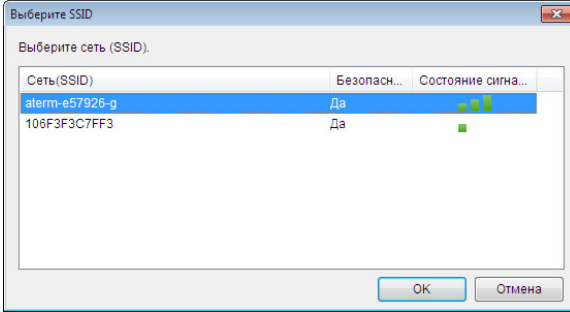

№	Елемент	Змінюється	Опис параметра
1	Состояние подключения к беспроводной сети (Стан підключення до безпроводної мережі)	Ні	Чи підключено принтер до безпроводної мережі. Щоб відобразити актуальний на даний момент стан підключення, натисніть кнопку [Подтвердите подключение] (Підтвердіть підключення). Також відображаються стандарти безпроводної мережі, до якої підключено принтер.
2	Авто (Авто) / Ручной (Вручну)	Так	Можна вибирати один з двох способів призначення IP-адреси — Авто (Авто) або Ручной (Вручну) Якщо вибрано значення Авто (Авто), то значення IP-адрес (IP-адреса), Маска подсети (Маска підмережі) та Шлюз по умолчанию (Стандартний шлюз) встановлюються автоматично.
3	IP-адрес (IP-адреса)	Так*	IP-адреса, задана для цього принтера.
4	Маска подсети (Маска підмережі)	Так*	Маска підмережі мережі, до якої підключається принтер.
5	Шлюз по умолчанию (Стандартний шлюз)	Так*	Стандартний шлюз мережі, до якої підключається принтер.
6	Способ проверки прав доступа (Спосіб автентифікації)	Так	Вибраний для даного принтера спосіб автентифікації в безпроводній мережі. Можна вибрати одне з наступних чотирьох значень: Открыть (Відкритий), Общий (Спільний), WPA-PSK та WPA2-PSK
7	Способ шифрования (Спосіб шифрування)	Так	Вибраний для даного принтера спосіб шифрування в безпроводній мережі. Можна вибрати одне з наступних чотирьох значень: Нет/WEP/TKIP/AES
8	SSID	Так	Ідентифікатор SSID мережі, до якої підключається принтер. Натисніть кнопку [Выберите SSID] (Виберіть SSID), щоб відкрити список ідентифікаторів SSID мереж, знайдених принтером, і вибрати мережу, до якої буде підключатися принтер.

№	Елемент	Змінюється	Опис параметра
9	PSK (Заране заданий общий ключ) (PSK (Заздалегідь отриманий спільний ключ))	Так	Пароль, який використовується для обміну зашифрованими даними, якщо для параметра Спосіб шифрування (Спосіб шифрування) вибрано значення TKIP або AES.
10	WEP Key (Ключ шифрування WEP)	Так	Ключ шифрування WEP, який використовується для обміну зашифрованими даними, якщо для параметра Спосіб шифрування (Спосіб шифрування) вибрано значення WEP.

\*Цей параметр можна встановлювати, коли для способу призначення IP-адреси вибрано значення Ручної (Вручну).

## ■ Подивитися або змінити налаштування для режиму Простий режим AP (Простий режим точки доступу)

Наступне вікно з параметрами відображається, якщо в ієрархічному списку ліворуч вибрати [Сеть] (Мережа) — [Беспроводное] (Безпроводна) — [Простая точка доступа] (Простий режим точки доступу).

Нижче наведено параметри, які можна подивитися або змінити.

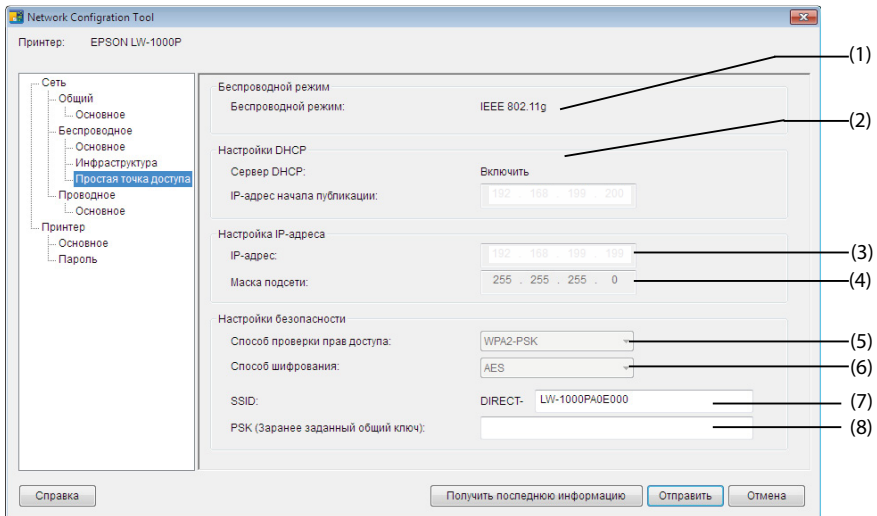

№	Елемент	Змінюється	Опис параметра
1	Безпроводний режим (Безпроводний режим)	Ні	Стандарти безпроводної мережі, до якої підключено принтер.
2	Налаштування DHCP (Налаштування DHCP)	Ні	Стан сервера DHCP та IP-адреса початку публікації для даного принтера.
3	IP-адрес (IP-адреса)	Ні	IP-адреса даного принтера в режимі Простий режим AP (Простий режим точки доступу).
4	Маска підсети (Маска підмережі)	Ні	Маска підмережі, яка використовується в режимі Простий режим AP (Простий режим точки доступу).
5	Спосіб перевірки прав доступу (Спосіб автентифікації)	Ні	Вибраний для даного принтера спосіб автентифікації в безпроводній мережі. Автоматично вибирається значення WPA2-PSK.
6	Спосіб шифрування (Спосіб шифрування)	Так	Вибраний для даного принтера спосіб шифрування в безпроводній мережі. Автоматично вибирається значення AES.
7	SSID	Так	Ідентифікатор SSID мережі, коли принтер використовується в режимі Простий режим AP (Простий режим точки доступу). До ідентифікатора SSID завжди додаватиметься префікс "DIRECT-".
8	PSK (Заранее заданный общий ключ) (PSK (Заздалегідь отриманий спільний ключ))	Так	Значення параметра PSK (Заранее заданный общий ключ) (PSK (Заздалегідь отриманий спільний ключ)), коли принтер використовується в режимі Простий режим AP (Простий режим точки доступу).

### **Важливо!**

При внесенні змін до параметрів Спосіб шифрування (Спосіб шифрування), SSID або PSK (Заранее заданный общий ключ) (PSK (Заздалегідь отриманий спільний ключ)) безпроводні пристрої, підключені в режимі Простий режим AP (Простий режим точки доступу), будуть відключені, а для повторного підключення потрібно буде змінити налаштування в таких пристроях. При зміні параметрів SSID та PSK (Заранее заданный общий ключ) (PSK (Заздалегідь отриманий спільний ключ)) необхідно пам'ятати про підключені пристрої та їх налаштування.

## ■ Подивитися або підтвердити стан підключення проводової мережі

Наступне вікно з параметрами відображається, якщо в ієрархічному списку ліворуч вибрати [Сеть] (Мережа) — [Проводное] (Проводова) — [Основное] (Основні). Нижче наведено параметри, які можна подивитися або змінити.

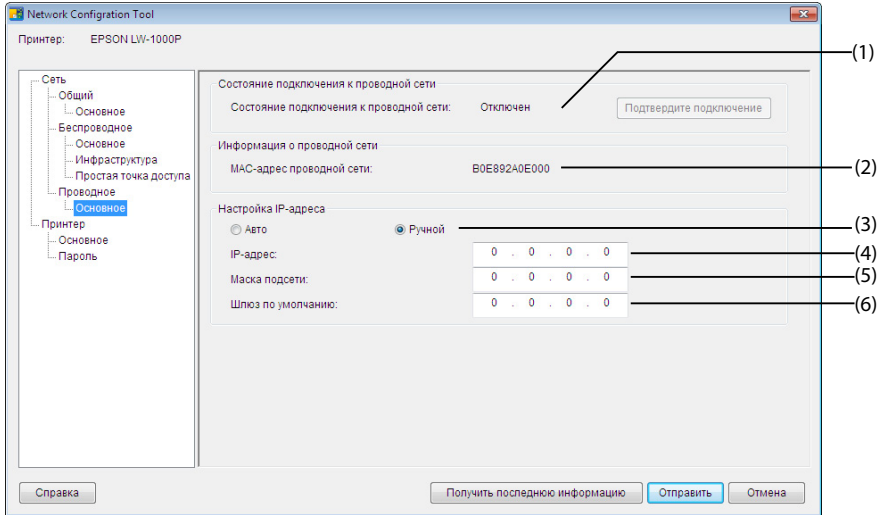

№	Елемент	Змінюється	Опис параметра
1	Состояние подключения к проводной сети (Стан підключення до проводової мережі)	Ні	Стан підключення до проводової локальної мережі. Щоб відобразити актуальний на даний момент стан підключення, натисніть кнопку [Подтвердите подключение] (Підтвердіть підключення).
2	MAC-адрес проводной сети (MAC-адреса проводової мережі)	Ні	MAC-адреса принтера при підключенні до проводової мережі.
3	Авто (Авто) / Ручной (Вручну)	Так	Можна вибирати один з двох способів призначення IP-адреси — Авто (Авто) або Ручной (Вручну) Якщо вибрано значення Авто (Авто), то значення IP-адрес (IP-адреса), Маска подсети (Маска підмережі) та Шлюз по умолчанию (Стандартний шлюз) встановлюються автоматично.

№	Елемент	Змінюється	Опис параметра
4	IP-адрес (IP-адреса)	Так*	IP-адреса, задана для цього принтера.
5	Маска підсети (Маска підмережі)	Так*	Маска підмережі мережі, до якої підключається принтер.
6	Шлюз по умовчанняю (Стандартний шлюз)	Так*	Стандартний шлюз мережі, до якої підключається принтер.

\*Цей параметр можна встановлювати, коли для способу призначення IP-адреси вибрано значення Ручной (Вручну).

## ■ Інформація про мікропрограму принтера та значення параметра часу очікування

Наступне вікно з параметрами відображається, якщо в ієрархічному списку ліворуч вибрати [Принтер] (Принтер) — [Основное] (Основні).

Нижче наведено параметри, які можна подивитися або змінити.

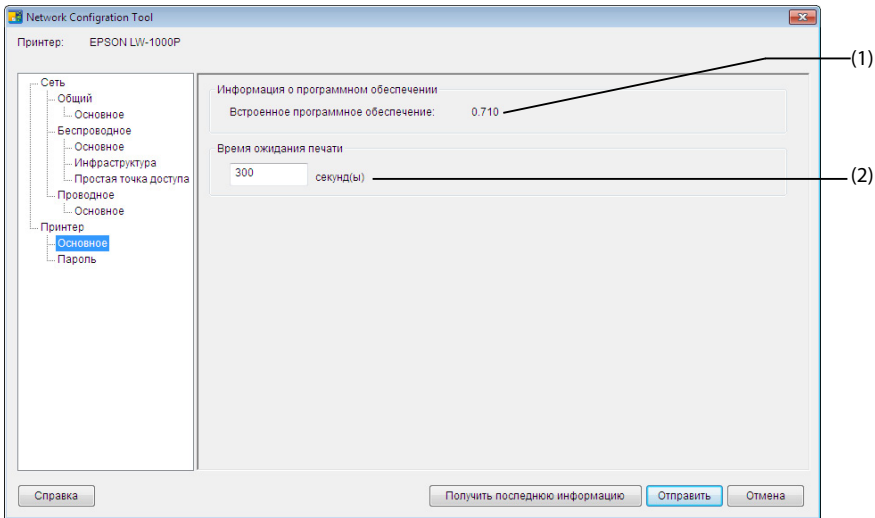

№	Елемент	Змінюється	Опис параметра
1	Встроенное программное обеспечение (Мікропрограма)	Ні	Версія мікропрограми принтера.

№	Елемент	Змінюється	Опис параметра
2	Время ожидания печати	Так	Чи налаштовано принтер таким чином, щоб очікувати отримання даних для друку певну кількість секунд, якщо друк здійснюється по мережі.

## ■ Змінити пароль на редагування налаштувань

Наступне вікно з параметрами відображається, якщо в ієрархічному списку ліворуч вибрати [Принтер] (Принтер) — [Пароль] (Пароль).

Нижче наведено параметри, які можна подивитися або змінити.

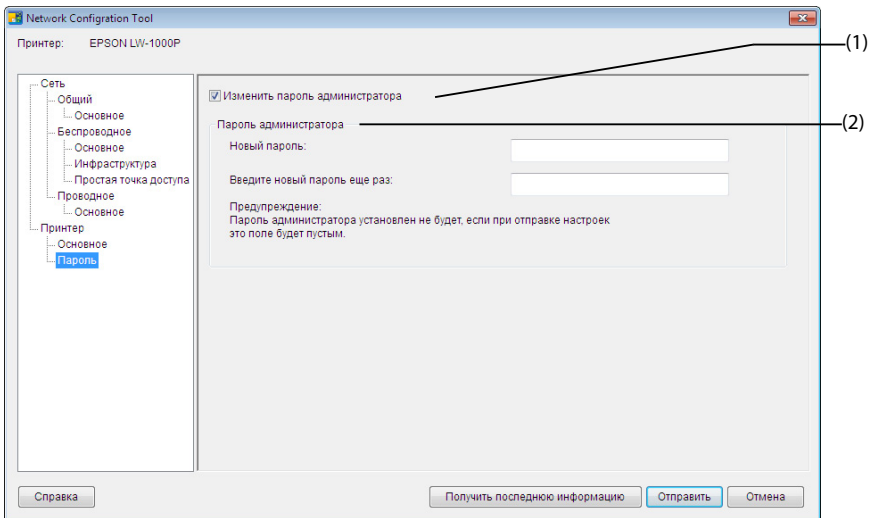

№	Елемент	Змінюється	Опис параметра
1	Изменить пароль администратора (Змінити пароль адміністратора)	Так	Встановіть цей прапорець, щоб змінити пароль адміністратора

№	Елемент	Змінюється	Опис параметра
2	Пароль адміністратора (Пароль адміністратора)	Так	Новий пароль, який буде встановлено. Для підтвердження зміни пароля новий пароль потрібно ввести двічі. Якщо встановити на цьому етапі пароль для принтера, необхідно буде проходити автентифікацію з введенням пароля при спробі змінити налаштування мережі, використовуючи диск DVD, що постачається з програмою, або програму Network Configuration Tool.

### **Важливо!**

Слід пам'ятати, що якщо не ввести пароль у відповідне поле при зміні налаштувань, пароль залишиться пустим.

## Запис налаштувань мережі до принтера

Після внесення змін до налаштувань мережі натисніть кнопку [Отправить] (Надіслати) в нижній частині вікна, щоб надіслати змінені дані до принтера і завершити процедуру конфігурації.

### **Важливо!**

Якщо на внесення змін встановлено пароль, то після натискання кнопки [Отправить] (Надіслати) відобразиться вікно введення пароля. Введіть встановлений пароль. Щоб скинути пароль, необхідно буде скинути всі налаштування принтера і повернутися до стандартних заводських значень. Після завершення процедури ініціалізації принтера встановіть всі налаштування, в тому числі налаштування мережі.

→ [Скидання налаштувань мережі \(стор. 89\)](#)



# Скидання налаштувань мережі

Щоб скинути налаштування мережі для принтера, виконайте описані далі дії.

## ❗ Важливо!

Після виконання процедури скидання налаштувань мережі всі налаштування, які стосуються параметрів у розділах Безпроводна ЛВС (Режим інфраструктури / Простий режим AP) (Беспровідна мережа (режим інфраструктури / Простий режим точки доступу)) та в розділі проводової мережі, будуть обнулені і скинуті до стандартних заводських значень. Пароль на зміну налаштувань мережі також буде скинуто.

1.

Переконайтеся, що живлення принтера вимкнено.

2.

Утримуючи кнопку WPS на задній стінці принтера та кнопку  на передній панелі принтера, увімкніть живлення принтера.

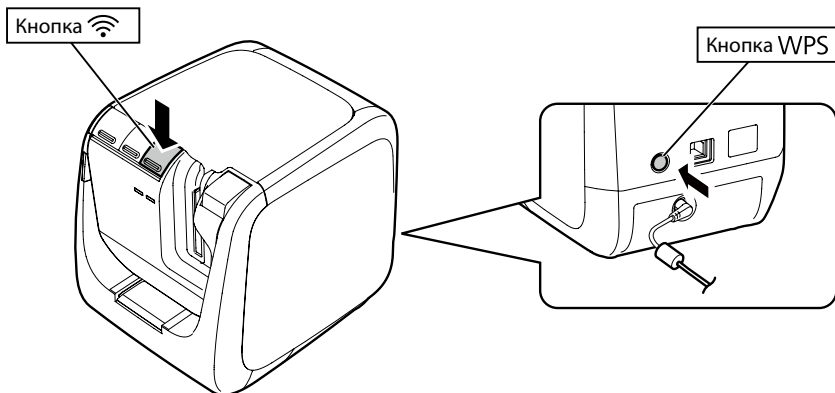

3.

Загоряться індикатор **!**, індикатор «**1**» та індикатор Direct і почнеться процес скидання налаштувань мережі.

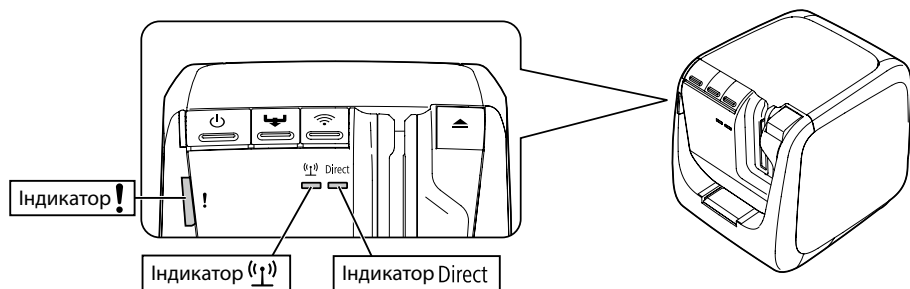

4.

Після завершення скидання налаштувань мережі живлення принтера буде вимкнено автоматично.

### **Пам'ятка**

Після завершення скидання налаштувань мережі необхідно буде знову налаштувати налаштування мережі.

# Виправлення неполадок

В цьому розділі описані способи виправлення неполадок, які стосуються налаштувань мережі принтера.

- Виправлення неполадок, які стосуються налаштувань мережі принтера, зроблених з використанням диска DVD (стор. 92)
- Виправлення неполадок, які стосуються налаштувань мережі принтера, зроблених з використанням програми Network Configuration Tool (стор. 93)
- Виправлення неполадок, які стосуються підключення до безпроводної локальної мережі (Режим інфраструктури (Режим інфраструктури)) (стор. 97)
- Виправлення неполадок, які стосуються підключення до безпроводної локальної мережі (Простий режим AP (Простий режим точки доступу)) (стор. 100)
- Виправлення неполадок, які стосуються підключення до проводової локальної мережі (стор. 104)
- Способи вирішення проблем, коли підключитися не вдається (стор. 106)

## ***Пам'ятка***

Якщо проблеми не вдається усунути, використовуючи інформацію, яка наведена в розділі "Виправлення неполадок" цього посібника, завітайте на сторінку корпорації Seiko Epson в Інтернеті та ознайомтесь із детальнішою інформацією в розділі "Поширені запитання".

→ <http://www.epson.com>

## Виправлення неполадок, які стосуються настройок мережі принтера, зроблених з використанням диска DVD

- Відображається повідомлення "Не удалось установить связь с принтером. Подключите USB-кабель к принтеру и включите питание." (Не вдалося зв'язатися з принтером. Підключіть кабель USB до принтера і увімкніть живлення.).
- 

Щоб встановити драйвер принтера USB, треба, щоб принтер був підключений до комп'ютера за допомогою кабелю USB, навіть коли сам принтер використовується через мережу. Перевірте підключення принтера до комп'ютера за допомогою кабелю USB.

- Відображається повідомлення "Принтер не найден. Проверьте подключение к принтеру." (Принтер не знайдено. Перевірте підключення до принтера.).
- 

Перевірте, чи не знаходиться принтер в одному із наступних станів.

- Повідомлення з'являється після натискання кнопки [Выполните поиск повторно] (Повторити пошук) у вікні [Выберите принтер] (Виберіть принтер). Якщо настройки мережі принтера налаштовано таким чином, що принтер і комп'ютер, з якого встановлювалося програмне забезпечення, розміщені в різних сегментах мережі (тобто принтер підключений до мережі за межами діапазону маршрутизатора з точки підключення комп'ютера), принтер буде неможливо знайти за допомогою кнопки [Выполните поиск повторно] (Повторити пошук).  
У таких випадках слід скористатися кнопкою [Заново запустите процесс поиска с использованием указанного IP-адреса] (Повторити пошук за вказаною IP-адресою) і повторити пошук за вказаною IP-адресою.
- Можливо, настройки мережі принтера налаштовано неправильно.  
Зверніться до адміністратора мережі з проханням перевірити інформацію, яка необхідна для налаштування параметрів мережі, і спробуйте встановити настройки знову.

## Виправлення неполадок, які стосуються настройок мережі принтера, зроблених з використанням програми Network Configuration Tool

### ■ Відображається повідомлення "Обмен данными для получения информации о принтере не выполнен. Проверьте наличие связи с принтером."

---

Перевірте, чи не знаходиться принтер в одному із наступних станів.

- Чи не виконується на принтері в даний момент друк?  
Якщо принтер в даний момент вже друкує, зачекаєте, поки друк не буде завершено, і повторіть спробу.
- Чи увімкнено живлення принтера?  
Перевірте, чи увімкнено живлення принтера, увімкніть його, якщо його було вимкнено, і повторіть спробу.
- Перевірте стан мережі. Переконайтеся, що принтер підключено до мережі. Якщо ви не можете перевірити стан мережі, зверніться за допомогою до адміністратора мережі.

### ■ Відображається повідомлення "Настройки не установлены, поскольку введен неправильный пароль." (Не вдалося завершити налаштування через неправильний пароль.)

---

Якщо під час встановлення та налаштування принтера було задано пароль, його треба буде вводити щоразу при зміні настройок мережі. Уважно стежте за тим, щоб вводити правильний пароль, який був встановлений для цього принтера. Якщо ви забули або не знаєте пароль, зверніться за допомогою до адміністратора мережі. У разі необхідності можна скинути настройки мережі до стандартних заводських значень.

#### → Скидання настройок мережі (стор. 89)

Скиньте настройки мережі до стандартних заводських значень і повторіть налаштування настройок.

- Настройки беспроводной локальной сети (Режим инфраструктуры) (Режим инфраструктуры)
  - Налаштування підключення до безпроводної локальної мережі (Режим інфраструктури (Режим інфраструктури)) (стор. 11)

- Пряме підключення без використання точки доступу
  - Налаштування підключення до безпроводної локальної мережі (Простий режим AP (Простий режим точки доступу)) (стор. 39)
- Підключення до проводової мережі
  - Налаштування параметрів проводової локальної мережі (стор. 55)

## ■ Відображається повідомлення "Не удалось установить данные на принтер. Проверьте настройки!"

---

Перевірте, чи немає помилок, пропусків чи інших проблем, що стосуються даних, які вводяться до програми Network Configuration Tool.

## ■ Відображається повідомлення "При изменении IP-адреса или имени принтера (имя принтера, имя Bonjour или имя службы Bonjour) дальнейший обмен данными может оказаться невозможным!"

---

Якщо натиснути кнопку [Подтвердить] (Підтвердити) на екрані, щоб прийняти зміни до IP-адреси або імені принтера в програмі Network Configuration Tool, друк буде неможливий, якщо не змінити настройки драйвера мережного принтера.

Якщо друк не відбувається, виконайте наступні дії в зазначеному порядку, щоб оновити настройки драйвера мережного принтера.

### 1.

Відкрийте вікно [Принтеры и факсы] (Принтери і факси) Windows.

Windows 8:

Утримуючи клавішу [Windows], натисніть клавішу [X], потім виберіть пункт [Панель управления] (Панель керування) із списку, який відобразиться на екрані.

В розділі [Панель управления] (Панель керування) натисніть [Устройства и принтеры] (Пристрої та принтери).

Windows 7:

Натисніть [Пуск] (Пуск) — [Устройства и принтеры] (Пристрої та принтери) в зазначеному порядку.

Windows Vista:

Натисніть [Пуск] (Пуск) — [Панель управления] (Панель керування) —

[Оборудование и звук] (Устаткування та звук) — [Принтер] (Принтер) в зазначеному порядку.

Windows XP:

Натисніть [Пуск] (Пуск) — [Принтеры и факсы] (Принтери і факси) в зазначеному порядку.

**2.**

Клацніть правою кнопкою миші значок принтера, настройки мережі якого були змінені, і виберіть пункт [Свойства принтера] (Властивості принтера).

**3.**

Виберіть вкладку [Порты] (Порти), виберіть відмічений порт в розділі [Порты] (Порти) і натисніть кнопку [Настроить порт...] (Настроїти порт).

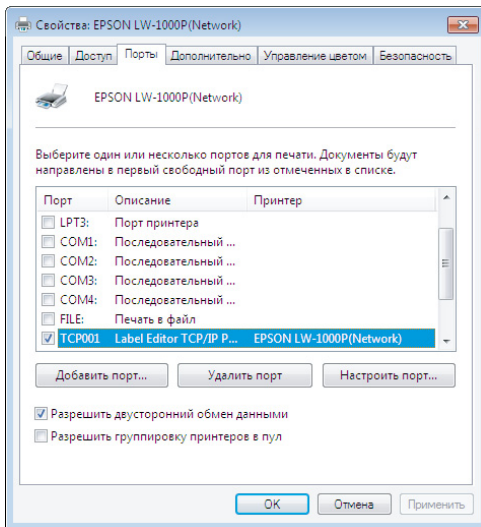

## 4.

Введіть у відкритому вікні щойно встановлену IP-адресу, встановіть прапорець "Так" в пункті [Отслеживание по имени принтера] і натисніть кнопку [OK].

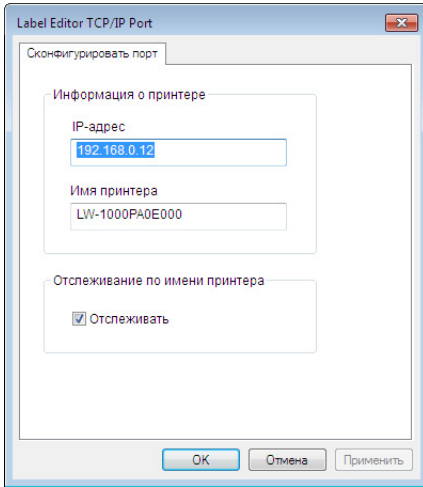

### **Пам'ятка**

Якщо налаштувати настройки мережі належним чином не вдається, спробуйте встановити драйвер мережного принтера з диска DVD, що постачається з принтером.

→ [Настройки подключения до комп'ютера \(стор. 11\)](#)

### **■ Вибір принтера, для якого перевіряються або змінюються настройки**

Натисніть кнопку [Отмена] (Скасувати), щоб вийти з програми Network Configuration Tool. Перезапустіть програму Network Configuration Tool і виберіть принтер.



## **Виправлення неполадок, які стосуються підключення до безпроводної локальної мережі (Режим інфраструктури (Режим інфраструктури))**

### **■ Чи увімкнено живлення мережного пристрою (точки доступу чи широкосмугового маршрутизатора)?**

---

Переконайтеся, що живлення мережного пристрою увімкнено. Якщо живлення вже увімкнено, перевірте, чи використовується в цей час мережа і вимкніть, а потім знов увімкніть живлення.

### **■ Чи розташовані принтер і мережний пристрій (точка доступу чи широкосмуговий маршрутизатор) на достатній відстані, щоб знаходитися в зоні прийому сигналу один одного?**

**Чи немає між ними перешкод, які можуть заважати передачі сигналу?**

---

Спробуйте розмістити комп'ютер і мережний пристрій ближче та усунути всі перешкоди, які можуть перешкоджати передачі сигналу.

### **■ Чи використовується поруч із принтером обладнання, яке випромінює електромагнітні хвилі (наприклад, мікрохвильова піч або цифровий радіотелефон) або безпроводні пристрої?**

---

Якщо використовувати принтер поруч з пристроями, які випромінюють електромагнітні хвилі, або поруч з безпроводними пристроями, сигнали від таких пристроїв можуть перешкоджати обміну даними з принтером, призводячи до проблем у його роботі. Перемістіть комп'ютер і мережний пристрій (точку доступу чи широкосмуговий маршрутизатор) подалі від будь-якого обладнання, яке може створювати перешкоди.



### **■ Вимкніть, а потім знов увімкніть живлення принтера, щоб перезапустити його.**

---

В залежності від порядку, в якому вмикалось живлення принтера та мережного пристрою (точки доступу чи широкосмугового маршрутизатора), підключення між

ними може бути тимчасово неможливе. Увімкніть живлення принтера, зачекайте приблизно 1 хв. і перевірте стан підключення.

## ■ Чи переведено принтер в режим Режим інфраструктури (Режим інфраструктури)?

Перевірте, чи горить індикатор  на принтері. Якщо цей індикатор не горить, натисніть кнопку , щоб переключити настройки.

## ■ Чи встановлено в принтері правильний ідентифікатор SSID?

Якщо на принтері встановлено значення SSID, що відрізняється від значення SSID мережного пристрою, підключити принтер до мережного пристрою (точки доступу чи широкосмугового маршрутизатора) буде неможливо. При підключенні в режимі Простий режим AP (Простий режим точки доступу) буде неможливо підключити принтер до мережі, якщо ім'я мережі в режимі Простий режим AP (Простий режим точки доступу) та значення ідентифікатора SSID, встановлене для принтера, відрізнятимуться. Перевірте значення SSID на принтері та пристрої, до якого здійснюється підключення, і переконайтеся, що вони співпадають.

### **Пам'ятка**

Вказівки щодо визначення ідентифікатора SSID, який було встановлено в принтері, див. на наступній сторінці.

→ [Перевірка та зміна настройок мережі принтера \(стор. 72\)](#)

Якщо знайти значення SSID для мережного пристрою не вдається, див. посібник користувача конкретного мережного пристрою або зверніться за допомогою до фахівця, який здійснював налаштування параметрів мережі.

## ■ Чи використовується для пристроїв такий самий спосіб автентифікації в безпроводній мережі, як той, що встановлений для принтера?

Пристрої буде неможливо підключити, якщо принтер, комп'ютер та мережний пристрій (точка доступу чи широкосмуговий маршрутизатор) налаштовані на використання різних способів автентифікації в безпроводній мережі. В такому випадку необхідно змінити настройки таким чином, щоб принтер, комп'ютер та мережний пристрій використовували однаковий автентифікації в безпроводній мережі. Якщо ви не знаєте, як це зробити, див. посібник користувача конкретного мережного пристрою або зверніться за допомогою до фахівця, який здійснював налаштування

параметрів мережі цих пристроїв.

### ■ Чи увімкнута на мережному пристрої (точці доступу чи широкосмуговому маршрутизаторі) функція відокремлення підключення для забезпечення конфіденційності?

Зв'язок між принтером та комп'ютером буде неможливий, якщо на мережному пристрої увімкнута функція відокремлення підключення для забезпечення конфіденційності (заборона підключення між пристроями, які підключаються до однієї точки доступу). Щоб відключити функцію відокремлення підключення для забезпечення конфіденційності, див. посібник користувача конкретного мережного пристрою.

### ■ Чи підключені до однієї мережі декілька різних комп'ютерів та мережних пристроїв?

Якщо до однієї мережі підключені декілька різних комп'ютерів та мережних пристроїв, можуть виникати проблеми з отриманням IP-адрес для комп'ютерів та мережних пристроїв від сервера DHCP, в результаті підключення комп'ютерів чи пристроїв до мережі буде неможливе. Вимкніть або відключіть комп'ютери та мережні пристрої, які не використовуються, щоб збільшити кількість вільних IP-адрес.

### ■ Чи не використовується для декількох комп'ютерів або інших пристроїв одна й та ж сама IP-адреса?

Якщо для декількох пристроїв, підключених до мережі, зокрема комп'ютерів або принтерів, використовується одна й та ж сама IP-адреса, зв'язок в мережі може бути нестабільним та перериватися. Перевірте IP-адреси всіх пристроїв і змініть IP-адреси в пристроїв, в яких вони співпадають.

#### **Пам'ятка**

Якщо після використання наведеної вище інформації підключитися все ще не вдається, перейдіть до наступної сторінки.

➔ [Способи вирішення проблем, коли підключитися не вдається \(стор. 106\)](#)

# Виправлення неполадок, які стосуються підключення до безпроводної локальної мережі (Простий режим AP (Простий режим точки доступу))

- Якщо не вдається підключитися до Інтернету під час підключення принтера в режимі Простий режим AP (Простий режим точки доступу), коли для підключення комп'ютера з ОС Windows до Інтернету використовується USB-термінал мобільного зв'язку

Коли для підключення принтера використовується режим підключення Простий режим AP (Простий режим точки доступу) і водночас для підключення до Інтернету використовується пристрій мобільного зв'язку з відносно малою швидкістю, підключенню принтера надається вищий пріоритет, що може викликати перебої в мобільному підключенні до Інтернету. Якщо підключити комп'ютер до Інтернету не вдається, виконайте наступні дії для налаштування системи.

## 1.

Відкрийте вікно [Сетевые подключения] (Мережні підключення) Windows.

Windows 8:

Утримуючи клавішу [Windows], натисніть клавішу [X], потім виберіть пункт [Панель управління] (Панель керування) із списку, який відобразиться на екрані.

У вікні [Панель управління] (Панель керування) виберіть пункт [Сеть и Интернет] (Мережа й Інтернет) — [Центр управління сетями и общим доступом] (Центр мережних підключень і спільного доступу) — [Изменение параметров адаптера] (Змінити настройки адаптера) в зазначеному порядку.

Windows 7:

Натисніть [Пуск] (Пуск) — [Панель управления] (Панель керування) — [Сеть и Интернет] (Мережа й Інтернет) — [Центр управления сетями и общим доступом] (Центр мережних підключень і спільного доступу) — [Просмотр состояния сети и задач] (Перегляд стану мережі та завдань) — [Изменение параметров адаптера] (Змінити настройки адаптера) в зазначеному порядку.

Windows Vista:

Натисніть [Пуск] (Пуск) — [Сеть и Интернет] (Мережа й Інтернет) — [Центр

управления сетями и общим доступом] (Центр мережних підключень і спільного доступу) — [Управление сетевыми подключениями] (Керування мережними підключеннями) в зазначеному порядку.

Windows XP:

Натисніть [Пуск] (Пуск) — [Панель управления] (Панель керування) — [Сеть и подключения к Интернету] (Мережа і підключення до Інтернету) — [Сетевые подключения] (Мережні підключення) в зазначеному порядку.

## 2.

Виберіть [Беспроводное сетевое подключение] (Безпроводове мережне підключення) (DIRECT-XXXXXXX), клацніть правою кнопкою миші й виберіть у контекстному меню пункт [Свойства] (Властивості).

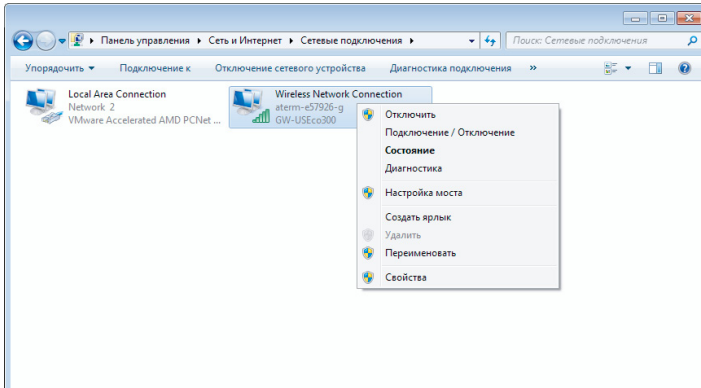

### 3.

Виберіть елемент [Протокол Інтернета версії 4 (TCP/IPv4)] (Протокол Інтернету версії 4 (TCP/IPv4)) і натисніть кнопку [Свойства] (Властивості).

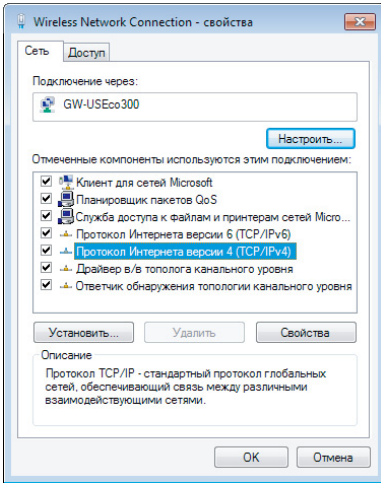

### 4.

Перейдіть на вкладку [Дополнительно...] (Додатково).

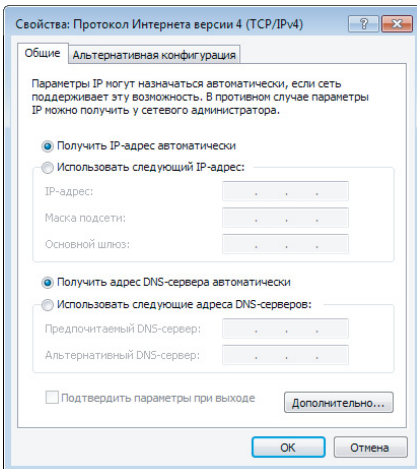

## 5.

Зніміть прапорець [Автоматическое назначение метрики] (Автоматичне визначення показника) і введіть в поле [Метрика интерфейса] (Показник інтерфейсу) значення "100".

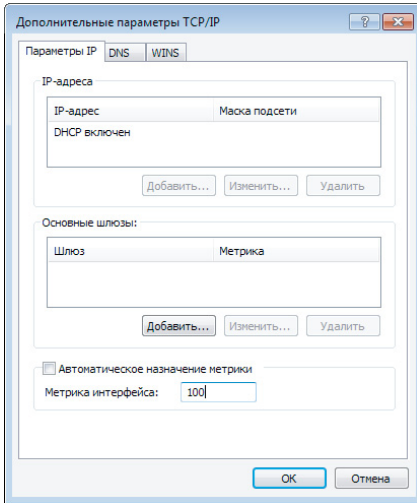

## 6.

Закрийте всі відкриті вікна.

Якщо після виконання описаних вище дій підключитися до Інтернету все ще не вдається, повторіть дію 3, цього разу вибравши елемент [Протокол Інтернету версії 6 (TCP/IPv6)] (Протокол Інтернету версії 6 (TCP/IPv6)).

## ■ Підключення Wi-Fi раптово переривається

Перевірте, чи не виконуються наступні умови.

- Чи не вимкнено живлення принтера?
- Чи було змінено ключ безпеки режиму "Простой режим AP" (Простий режим точки доступу)?
- Чи було змінено настройки мережі принтера?
- Якщо було змінено ключ безпеки режиму "Простой режим AP" (Простий режим точки доступу)

Видаліть всі настройки підключення для пристрою "DIRECT-XXXXXXXX", зареєстрованого на безпроводному пристрої. Поверніться назад і знову виберіть пристрій "DIRECT-XXXXXXXX", а потім введіть для нього новий пароль. Детальніші вказівки щодо цієї процедури див. в посібнику користувача або іншій документації до безпроводного пристрою.

## ■ Якщо було змінено настройки мережі

Якщо індикатор Direct не горить, це означає, що режим підключення до безпроводної локальної мережі для принтера було змінено. Щоб змінити настройки підключення до мережі в іншому режимі на режим підключення Простий режим AP (Простий режим точки доступу), скиньте настройки мережі для принтера і повторно налаштуйте підключення до безпроводної локальної мережі в режимі Простий режим AP (Простий режим точки доступу), не налаштовуючи перед цим настройки мережі для принтера.

→ Скидання настройок мережі (стор. 89)

→ Налаштування підключення до безпроводної локальної мережі (Простий режим AP (Простий режим точки доступу)) (стор. 39)

### *Пам'ятка*

Якщо після використання наведеної вище інформації підключитися все ще не вдається, перейдіть до наступної сторінки.

→ Способи вирішення проблем, коли підключитися не вдається (стор. 106)

## Виправлення неполадок, які стосуються підключення до проводової локальної мережі

### ■ Чи увімкнено живлення мережного пристрою (концентратора чи широкосмугового маршрутизатора)?

Переконайтеся, що живлення мережного пристрою увімкнено. Якщо живлення вже увімкнено, перевірте, чи використовується в цей час мережа і вимкніть, а потім знов увімкніть живлення.

### ■ Чи вставлено мережний кабель в гніздо належним чином?

Перевірте, чи надійно вставлено мережний кабель у відповідні гнізда на принтері та мережному пристрої (концентраторі чи широкосмуговому маршрутизаторі).



Перевірте індикатор з'єднання, який відображає стан підключення. Якщо цей індикатор не горить, спробуйте наступні варіанти вирішення проблеми.

- Спробуйте підключити кабель в інший порт
- Спробуйте підключитися до іншого концентратора
- Спробуйте поміняти мережний кабель на новий

## ■ Вимкніть, а потім знов увімкніть живлення принтера, щоб перезапустити його.

---

В залежності від порядку, в якому вмикалось живлення принтера та мережного пристрою (широкосмугового маршрутизатора чи концентратора), підключення між ними може бути тимчасово неможливе. Увімкніть живлення принтера, зачекайте приблизно 1 хв. і перевірте стан підключення.

## ■ Чи підключені до однієї мережі декілька різних комп'ютерів та мережних пристроїв?

---

Якщо до однієї мережі підключені декілька різних комп'ютерів та мережних пристроїв, можуть виникати проблеми з отриманням IP-адрес для комп'ютерів та мережних пристроїв від сервера DHCP, в результаті підключення комп'ютерів чи пристроїв до мережі буде неможливе. Вимкніть або відключіть комп'ютери та мережні пристрої, які не використовуються, щоб збільшити кількість вільних IP-адрес.

## ■ Чи не використовується для декількох комп'ютерів або інших пристроїв одна й та ж сама IP-адреса?

---

Якщо для декількох пристроїв, підключених до мережі, зокрема комп'ютерів або принтерів, використовується одна й та ж сама IP-адреса, зв'язок в мережі може бути нестабільним та перериватися. Перевірте IP-адреси всіх пристроїв і змініть IP-адреси в пристроїв, в яких вони співпадають.

### **Пам'ятка**

Якщо після використання наведеної вище інформації підключитися все ще не вдається, перейдіть до наступної сторінки.

➔ [Способи вирішення проблем, коли підключитися не вдається \(стор. 106\)](#)

## Способи вирішення проблем, коли підключитися не вдається

### ■ Спробуйте змінити настройки підключення для комп'ютера та для мережного пристрою.

---

Див. посібник користувача конкретного мережного пристрою або зверніться за вказівками та допомогою в підключенні комп'ютера до мережного пристрою безпосередньо до виробника.

### ■ Скиньте настройки мережі принтера до стандартних заводських значень і повторіть налаштування параметрів мережі для принтера.

---

Якщо після перевірки всіх інших умов підключитися все ще не вдається, виконайте ініціалізацію настройок мережі принтера, щоб скинути їх на стандартні заводські значення, а потім повторіть спробу.

#### → Скидання настройок мережі (стор. 89)

Скиньте настройки мережі до стандартних заводських значень і повторіть налаштування настройок.

- Настройки безпроводної локальної мережі (Режим інфраструктури)
  - Налаштування підключення до безпроводної локальної мережі (Режим інфраструктури (Режим інфраструктури)) (стор. 11)
- Пряме підключення без використання точки доступу
  - Налаштування підключення до безпроводної локальної мережі (Простий режим AP (Простий режим точки доступу)) (стор. 39)
- Підключення до проводової мережі
  - Налаштування параметрів проводової локальної мережі (стор. 55)

### ■ Перевірте, чи оновлено мікропрограми мережних пристроїв (точки доступу, широкосмугового маршрутизатора, мережної плати комп'ютера тощо) до найновіших версій.

---

В багатьох випадках проблеми можна вирішити оновленням мікропрограм (програмного забезпечення, яке використовується для керування пристроями) мережних пристроїв до найновіших версій. Щоб взяти останні версії мікропрограм, скористайтеся інформацією від виробників конкретних мережних пристроїв

# Торгові марки та запис

## Торгові марки

---

- EPSON та EXCEED YOUR VISION є зареєстрованими торговими марками корпорації Seiko Epson.
- Microsoft, Windows і Windows Vista є зареєстрованими торговими марками корпорації Microsoft в США та інших країнах.
- Apple, Mac OS, OS X, Bonjour та iPhone є торговими марками корпорації Apple, зареєстрованими в США та інших країнах.
- Інші назви продукції, що використовуються в цьому документі, є торговими марками або зареєстрованими торговими марками відповідних власників.

© 2013 Seiko Epson Corporation. Усі права захищено.

## Авторські права

---

Користувачам, які збираються використовувати фотографії, книжки, карти, ілюстрації, малюнки, друковані відбитки, музику, фільми, програми та інші продукти творчої праці, за винятком приватних осіб, які хочуть скопіювати такі твори для особистого використання (в тому числі та обмежуючись домашнім використанням), для використання таких творів необхідно буде отримати дозвіл власників авторських прав.

## Запис

---

### ■ Windows

- Операційна система Microsoft® Windows® 8
- Операційна система Microsoft® Windows® 7
- Операційна система Microsoft® Windows Vista®
- Операційна система Microsoft® Windows® XP
- Операційна система Microsoft® Windows® XP Professional x64

Перелічені вище операційні системи в цьому документі називаються відповідно Windows 7, Windows Vista та Windows XP. Крім того, назва Windows використовується як загальна назва для всіх перелічених вище операційних систем в цілому.

### ■ Mac OS

- Mac OS X v. 10.5.8
- Mac OS X v. 10.6.x
- OS X Lion (в цьому документі називається Mac OS X v. 10.7.x)

В цьому документі назва Mac OS X використовується як загальна назва для всіх перелічених вище операційних систем в цілому.

## Примітка

---

- Відтворення або розповсюдження фрагментів або повного тексту цього документа суворо заборонено.
- Зміст цього документа може змінюватися в будь-який час без попередження.
- Якщо у вас виникають проблеми з використанням цього документа, зокрема якщо якісь його положення є незрозумілими, містять помилки чи пропуски, зверніться до корпорації Seiko Epson.
- Корпорація Seiko Epson не несе жодної відповідальності за використання цього продукту або за випадкові збитки чи шкоду, завдану внаслідок використання тексту цього посібника, незважаючи на припущення, зроблене в попередньому пункті.
- Корпорація Seiko Epson не приймає жодної відповідальності перед покупцями цієї продукції за збитки, шкоду, витрати або видатки, завдані покупцеві внаслідок неналежного або неправильного використання цієї продукції, недотримання в повному обсязі інструкцій, наведених в цьому посібнику, або внесення несанкціонованих модифікацій, виправлень чи змін до цієї продукції іншими сторонами, за винятком корпорації Seiko Epson та її партнерів.